

8

生产厂家与销售商

产品型号:	见包装箱上的标签
产品名称:	见包装箱上的标签
生产日期:	见包装箱上的标签
组装工厂:	东陶机器(广州)有限公司
厂址:	广州市番禺区南村镇兴南大道715号

东陶(中国)有限公司

全国售后服务电话: 800-820-9787(固定电话)

400-820-9787(手机用户)

扫描二维码,
服务预约, 方便快捷

销售商: 东陶(中国)有限公司

地址: 北京市朝阳区光华路1号 北京嘉里中心北楼1915室

网址: www.toto.com.cn

TOTO

感应式大便器冲洗阀 (埋入式)

DCE603U* <埋入干电池型>

DCE603UE* <埋入交流电型>



感应冲洗阀(外壳)

感应冲洗阀(外部构造)

- 承蒙购买TOTO产品, 不胜感激。
- 请仔细阅读本说明书记载的各项内容, 以便能正确使用。
- 本说明书阅后请妥善保管, 以备日后查用。
- 随着产品式样的不断更新, 实物存在与图示不符的情况, 但基本安装、使用原理相同。产品最终式样以实物为准。

1.安全上的注意	1~2	序 言
2.确认各部件及名称	3	
3.规格	4	

4.安装前	4	安 装 方 法
5.完成图	5	
6.安装步骤	6~8	
7.控制部分的安装方法	9	
8.试运转	10	

9.生产厂家与销售商	11
------------	----



1 安全上的注意 (安全起见, 务必遵守)





安装前, 请仔细阅读“安全上的注意”, 并根据其内容正确安装。





● 为了使您能安全正确的安装该产品, 防止危害您或他人的安全及财产损失, 本说明书记载了各种标志。







● 必须遵守的内容, 以如下标志区分说明

这些标志及其意思说明如下。

标志	意思
 警告	无视此标志而误操作时, 有可能造成人员重伤或死亡。
 注意	无视此标志而误操作时, 有可能造成人身伤害或财产损失。

	此图表示不可行 [禁止] 之意
	请勿将产品装于易接触到水、结露或湿气较重的地方
	禁止拆解
	必须“强制”实行的内容

警告		
	请勿浇水	
	请勿将产品装于易接触到水、结露或湿气较重的地方	

注意		
	请勿撞击产品。 (否则, 可能会造成故障、漏水)	
	请勿将产品安装在容易发生冻结的场所。 (否则, 可能会造成故障、漏水)	
	请勿安装阻碍水流正常通过的节流类装置。 (否则, 可能会影响冲水的效果, 并造成漏水)	节流类装置 
	非专业维修人员请勿擅自拆解、维修。 (否则, 可能会造成故障、漏水)	
	取出活塞阀清扫前, 请先关闭进水脚阀或进水总开关 (请参照维护保养。) 否则, 水可能喷出, 污损家具, 造成财产损失	

8 试运转

※请在开关部分安装完成后进行试运转

感应冲洗

确认内容: 在感应器前坐下, 人体检测感应灯自动亮起, 亮灯 6 秒后离开, 感应灯自动熄灭, 约 3 秒后, 产品自动冲洗。

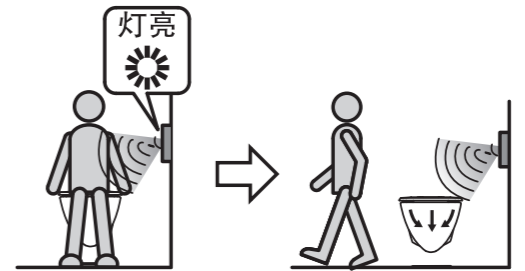

感应灯未熄灭时

其感应到了对面的墙壁。大约在 3 分钟内, 感应自动辨别功能工作, 感应灯自动熄灭。请在感应灯熄灭后, 再次进行试运转。



手动冲洗

确认内容: 按下按钮后, 产品冲洗。



①在隔板墙上开一个尺寸如右图的洞，并装入加强用木块(现场自备)

②斜向放入安装板后，用木螺丝将其固定在加强用木块上

注意

- 隔板墙内，请务必安装加强用木块。
- 请牢固地固定隔板墙本身。
- 若将控制部安装于易受到门开关等动作所产生的振动所影响的地方时，控制部有掉落的可能。请将其安装于不易受振动影响的地方。

③将M4×40mm可调节螺栓(4个)装于安装板上，用螺母将控制台固定在安装板上。

④将罩盖控制部各插接口与信号线上的各插接口连接。

⑤用吸盘将含罩盖的控制部装到控制台上。

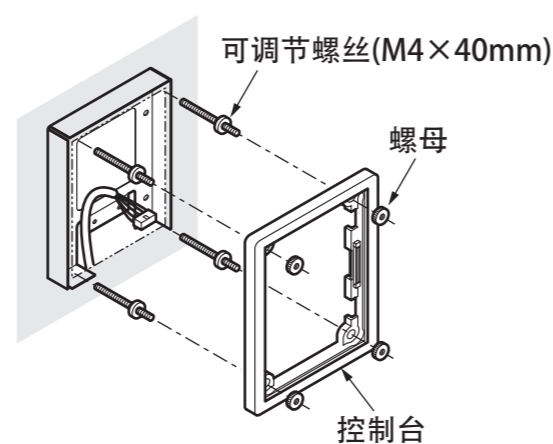
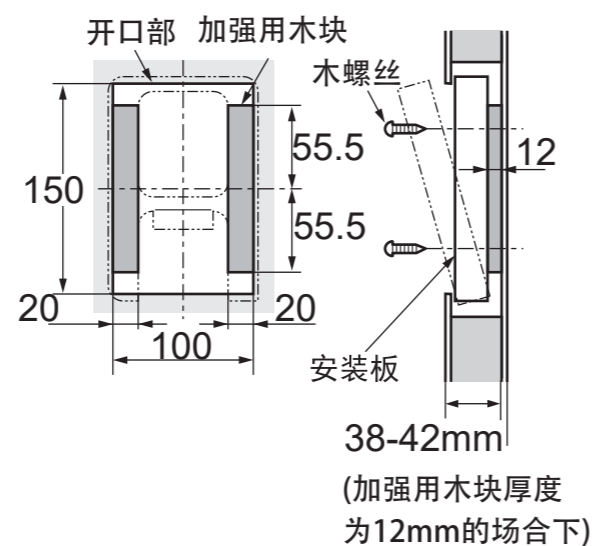

注意

- 在可能结冰的场所使用时，要切实做好防冻措施。由于结冰，零件破损，有可能导致漏水，造成财产损失。因结冰而造成的破损即使在保修期内也是有偿修理。请不要让产品的环境温度低于0℃。

防冻措施

在可能结冰的场所使用时，要切实做好防冻措施。

- 1.产品结冰的话零件损坏，成为漏水的原因。
- 2.因结冰造成的零件破损即使在保修期也是有偿修理。
- 3.施工完了后或长时间不使用时，要有预防突然降温的准备，要对产品进行结冰预防。
- 4.因为有结冰的危险，请不要让产品周围的温度在0℃以下。

确认各部件及名称

请确认下述部件是否齐备

DCE603U/UE

本体部明细

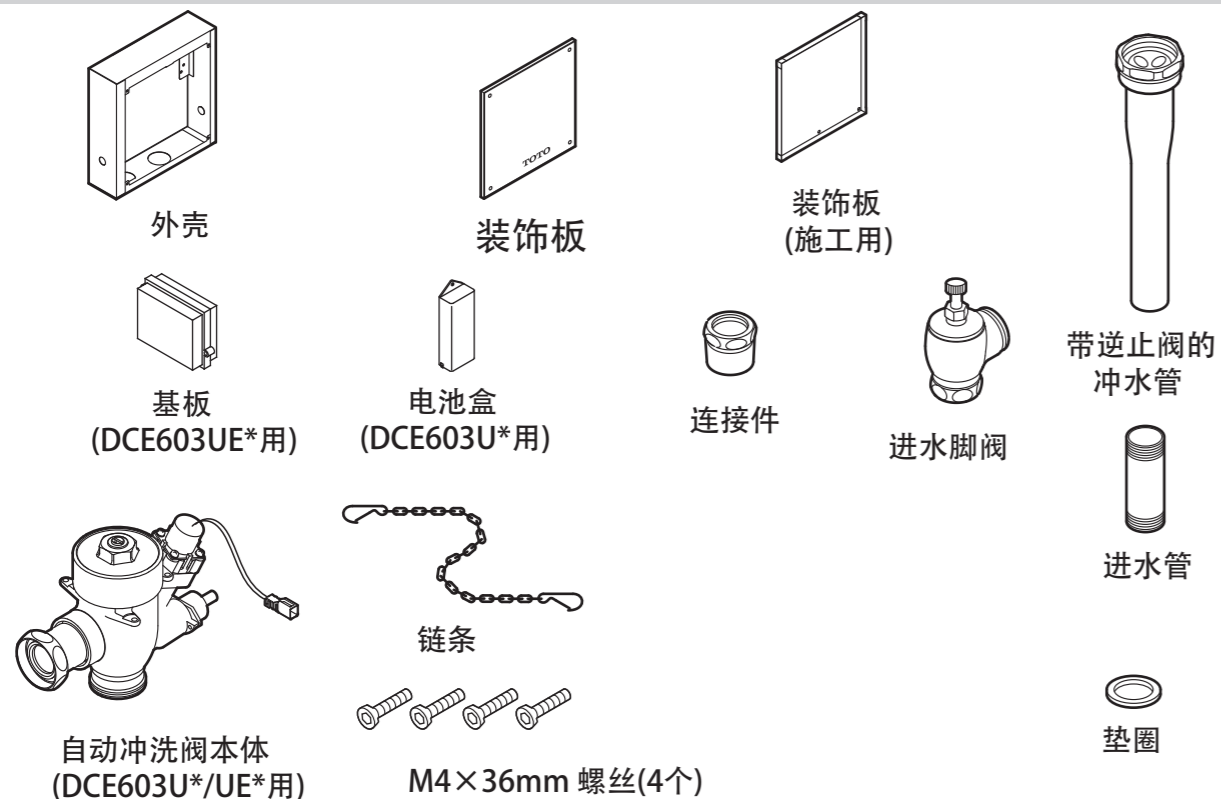

开关部明细

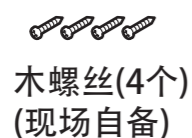
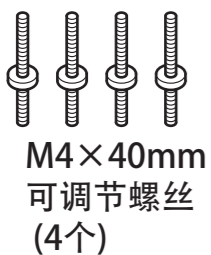
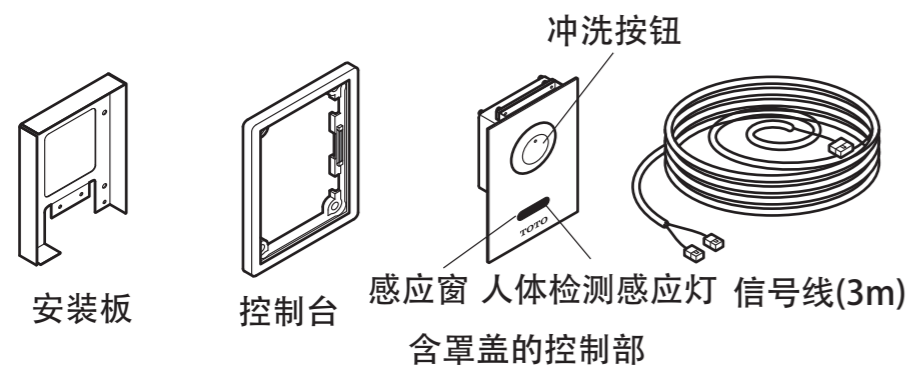

其它



安装/使用说明书

※ 由于型号不同，图和实物略有差异

4-2 安装自动冲洗阀本体

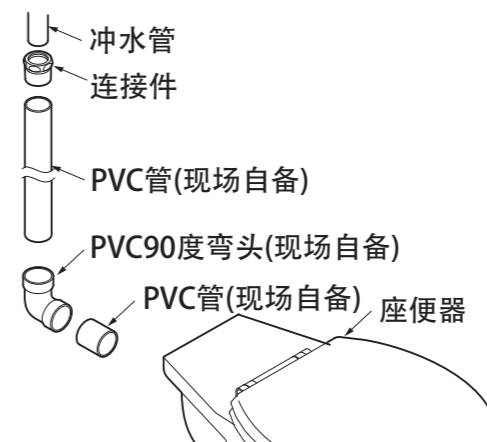

6-4

5 毛坯墙表面施工(湿式施工法)

- ①用M4×36mm螺丝(4个)将保护板(附属部件)固定在外壳上。
- ②在外壳的周围填入砂浆。
- ③将砂浆涂上毛坯墙后，贴瓷砖
- ④取出螺丝，拿下保护板

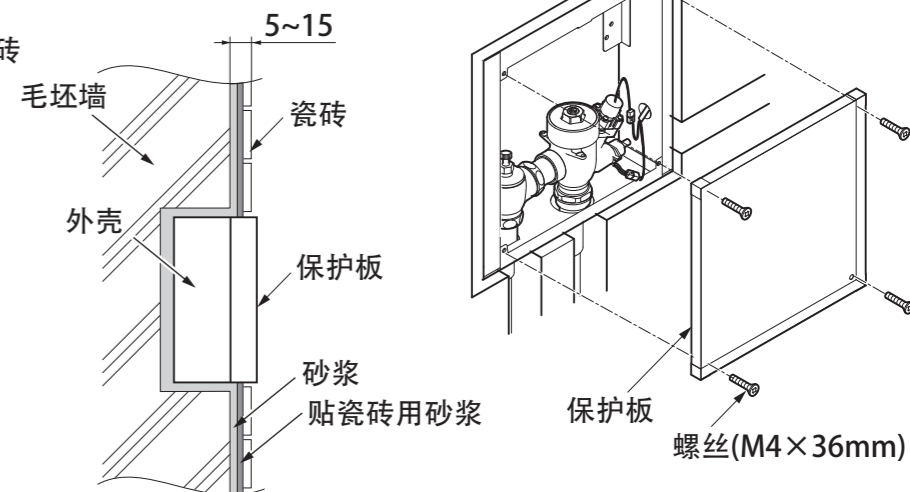

6 安装装饰板

- ①安装前装饰板并露出一个220mm×220mm的开口(干式施工法)
- ②用链条连接外壳与罩盖，再使用附属的螺丝(4个)将罩盖固定与外壳上
运用湿式施工法时，请使用之前固定保护板的螺丝来固定装饰板与外壳
- ③请使用白水泥或非醋酸系的密封剂对墙面与罩盖间的空隙进行密封。
- ④拧紧装饰板上的螺丝

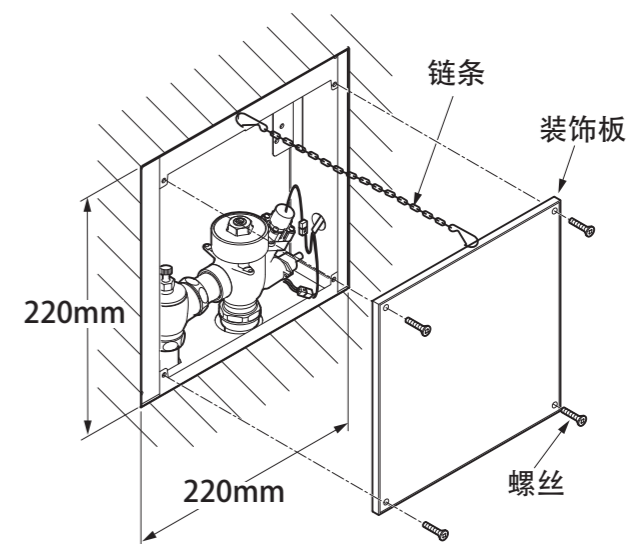

2-2 安装外壳

干式施工法

【固定在轻钢龙骨上】

在外壳的两侧面及轻钢龙骨上开孔，用螺栓、螺母(现场自备)将其固定

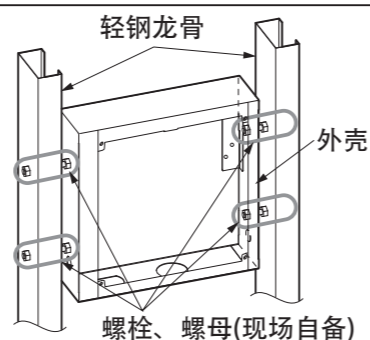

【固定在背面墙壁(混凝土)上】

在外壳的背面开洞，用螺栓、膨胀管(现场自备)将其固定

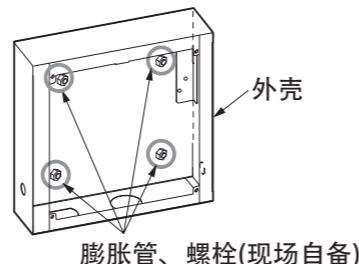

3 安装电线管插接件

① 利用外壳上的预留孔(两侧各1个)，将信号线(3m附属于开关部)引入外壳内。

② 再次利用外壳的预留孔，将电源线(长度根据实际情况而定)引入外壳内。电源线的连接有两种方法：

- 1、与墙外的插座连接；
- 2、用PVC电线管将电源线埋入墙内进行连接。

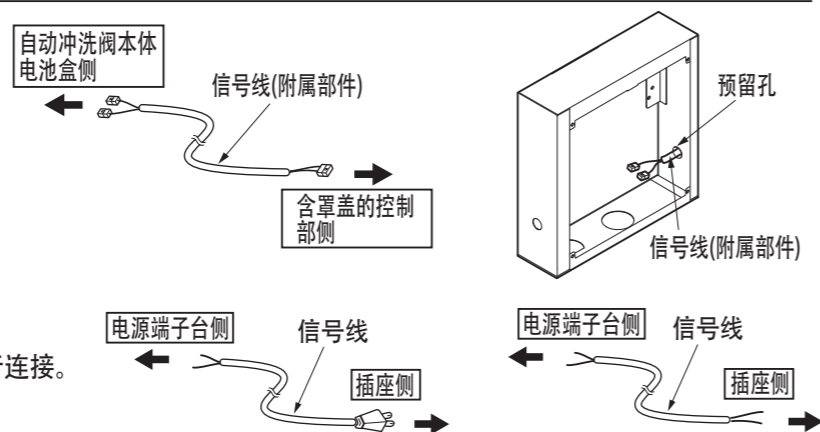

6-3

4-1 安装自动冲洗阀本体

① 拆下电池盒，装入干电池(5号×2节)后再将其装回原处(请参照使用说明书) **5-2** - **3.关于更换电池**

② 将连接件接在现场自备的长度适当的进水管(1寸管)上。

注意

附带的进水管为不锈钢管，为了防止异种金属接触导致的腐蚀，与铜管以外的部分连接时，请务必使用绝缘接头。

③ 进水管与连接件连接后再与进水脚阀连接。

④ 将带有逆止阀的冲水管和自动冲洗阀本体连接。

⑤ 将密封圈放入自动冲洗阀本体连接处后用螺母将其与进水脚阀连接。

⑥ 将信号线的插接口分别与自动冲洗阀本体及基板插接口连接。

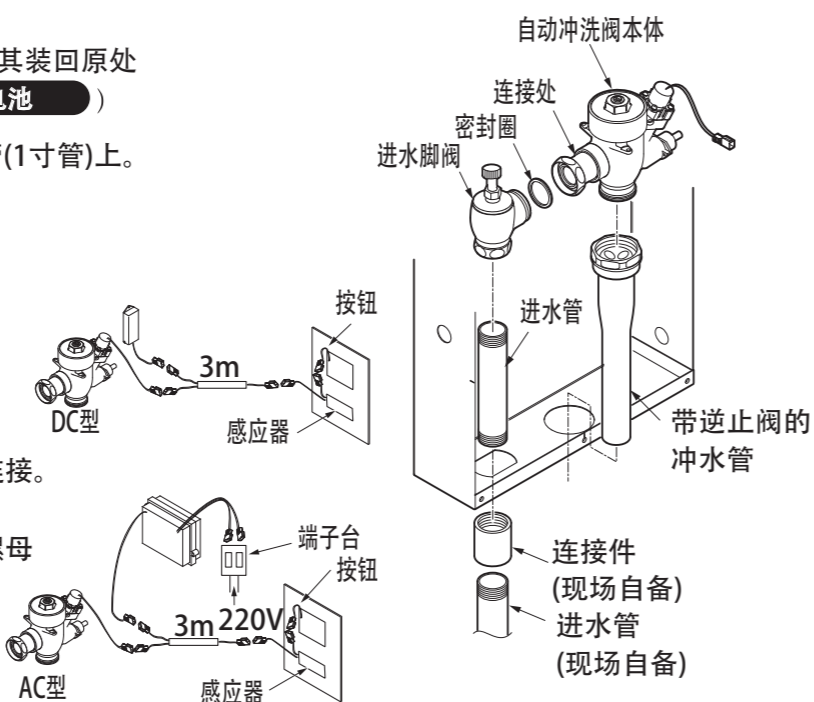

3 规格

冲洗水量调节范围		5-6L
进水压力	最低必要水压(流动压)	0.07MPa
	最高水压(静压)	0.75MPa
电源		AC:220V/DC:碱性5号干电池2节
信号线长度		3m
感应距离		700mm±70mm
感应时间		连续6秒后动作
使用水温范围		≤75℃
使用水		自来水
进水管径		R1(内径25mm)
瞬时流量(动压0.1MPa)		≥72L/min

4 安装前

- 请务必保证使用场所的宽度在750mm以上。(否则，产品可能因感知对面墙壁而不动作)
- 请注意，切勿损伤感应器的表面。
- 感应器的感应角及感应距离如下图所示。

另外，如果该产品与本公司的US系列产品及其它光电感应产品在同一直线上面对面安装的话，可能会产生误动作(如下图)。请错开其它安装位置。

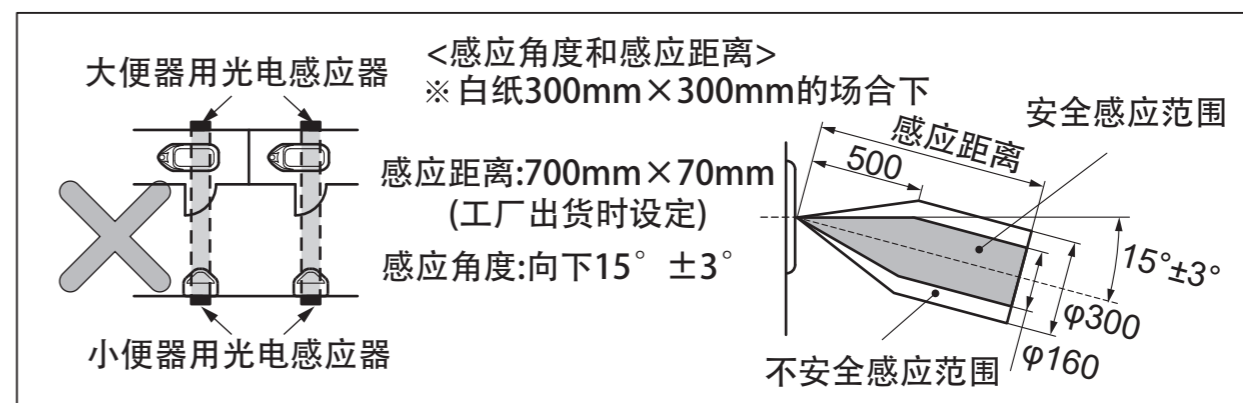

- 水路管道施工与电气施工请在充分协调，考虑之后再行。
- 自动冲洗阀与信号装置间的信号线请务必使用附属部件。
- 因为产品在包装前进行过通水检查，故内部可能会有残留水滴，此绝非产品问题。

5 完成图

※由于型号不同，图与实物形状会略有差异。

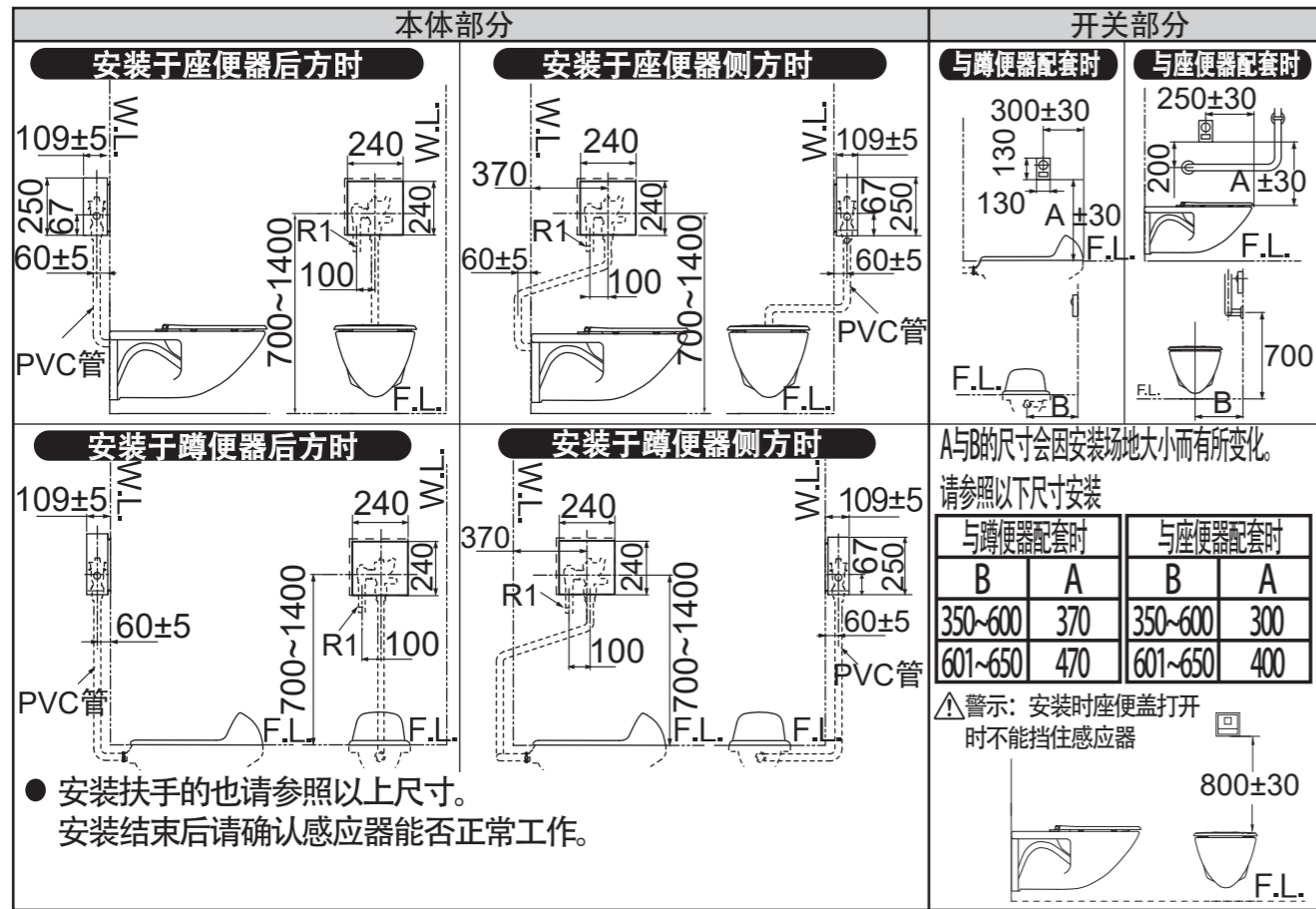

※请按照图示正确的高度、位置安装，否则性能将无法保证，本公司不负责任。

6-1 安装步骤

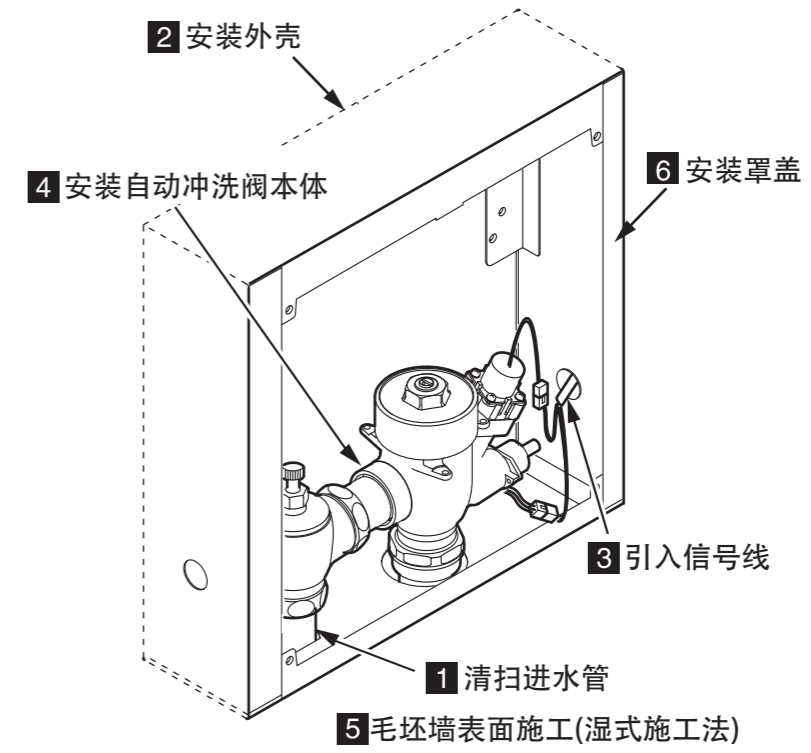

1 清扫进水管

安装前 必须将进水管内的垃圾，沙砾等完全清理干净。

重要

6-2

2.1 安装外壳

湿式施工法

①根据下图在毛坯墙上，画出安装位置的中心线及开凿位置 ②根据画出的尺寸，开凿毛坯墙

