

施工说明书

安装产品前请仔细阅读本施工说明书，并保留备用。

TOTO



安装使用说明书，
请扫码获取

※二维码无法获取到说明书时，以下网址可以下载说明书。
https://www.toto.com.cn/cn/instruction/instruction_search.html

※此附页要永久保留

TOTO



0G506G(A)
2025.11

目录

目录

目录.....	1
明细单.....	2
安全注意事项.....	3
施工尺寸图.....	4
施工步骤.....	5-10
镜门位置的调整方法.....	11
安装完成后的检查、废弃处理.....	12
生产厂家、销售商.....	13

生产厂家、销售商

产品型号：见包装箱上的标签

产品名称：见包装箱上的标签

生产日期：见包装箱上的标签

组装工厂：东陶机器（广州）有限公司

厂 址：广州市番禺区南村镇兴南大道715号

东陶(中国)有限公司

全国售后服务电话：800-820-9787（固定电话）

400-820-9787（手机用户）











扫描二维码，
服务预约，方便快捷

销售商：东陶(中国)有限公司

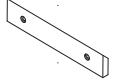
地址：北京市朝阳区光华路1号北京嘉里中心北楼1915室

网址：www.toto.com.cn

明细单

数量 配件	系列	LMFD060 系列	LMFD080 系列	LMFD100 系列
层板托 		8个	16个	
螺钉装饰盖 		4个		
玻璃搁板 		2块	4块	
墙固定木块 		1块		
膨胀管 		6个		
墙固定螺钉 		6个		
施工说明书 		1本		
使用说明书 		1本		
装饰贴 		4片		
前横固定螺钉 		2个		

安全注意事项

- 请务必在安装之前认真阅读本说明书，并按照说明书的内容正确进行安装。
- 下记注意事项是安全相关的重要内容，请务必遵守。
- 施工说明书看完后，请保存到经常看到的地方。

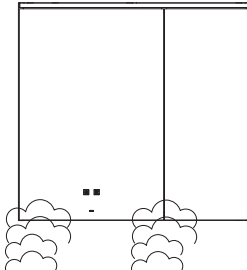
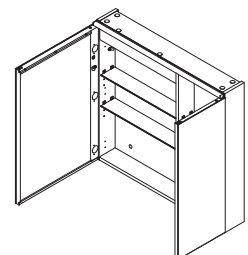
⚠ 警告 表示如果无视此标志而误操作，有造成人员重伤或死亡的可能。	
⚠ 注意 表示如果无视此标志而误操作，有造成人身伤害或财产损失的可能。	
⊘ 此图表示不可行，【禁止】之意。 ❶ 此图表示必须【强制】实行的内容。	
⚠ 警告	
❶ 强制	<ul style="list-style-type: none">● 严禁使用不完整的电线与接线盒连接。● 必须按照施工尺寸图进行墙固定螺钉的安装，悬挂化妆镜时，必须确认安装牢固。<ul style="list-style-type: none">※会导致悬挂化妆镜有障碍。※会导致破损或人员受伤。● 需要配线用电的产品，电缆配线请遵守相关法律法规的规定，配线人员必须持有相关从业资格证。<ul style="list-style-type: none">※不正确的接线操作可能会导致短路、触电或火灾的发生。● 安装必须是实体墙，不是空心墙，否则会导致安装强度降低。
⚠ 注意	
⊘ 禁止	<p>严禁放置在湿气重的环境里。 化妆镜受潮会导致膨胀。</p> 
❶ 强制	<p>严禁一人进行施工作业。 可能会导致人员受伤及产品损坏。</p> 
❶ 强制	<p>安装完成后，化妆镜的固定必须再次确认。 否则使用时存在化妆镜掉落，导致受伤的风险。</p>

安装完成后的检查、废弃处理

安装完成后的检查

1. 检查并确认柜体已经被牢牢固定在墙壁上。
2. 检查并确认门机能完好。
3. 清理、清扫施工所产生的废弃物。
4. 通电测试LED灯、防雾功能是否能正常工作。

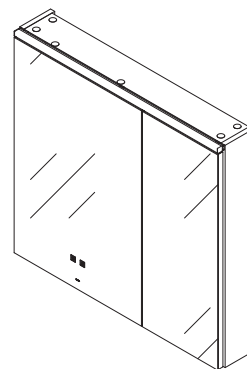

废弃处理

- 如果您需要废弃本产品，请勿将其作为一般生活垃圾处理，请依照法规经由独立的回收体系进行合适的处理、恢复和回收。

镜门位置的调整方法

铰链调整方法

各部名称:

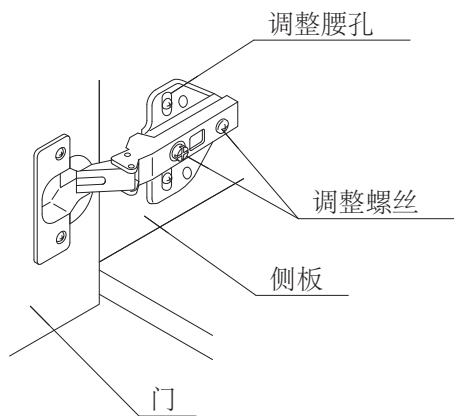

上下调整

门板的上下高低的调整。

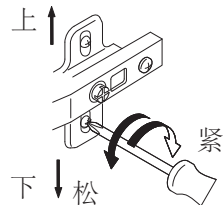
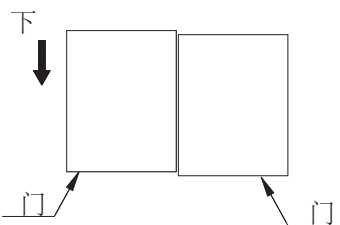

拧松螺丝后，上下移动铰链调整门板高低位置

前后调整

门板的前后倾斜的调整。

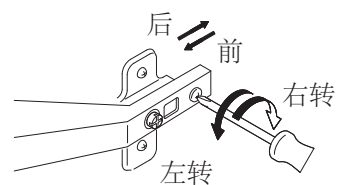
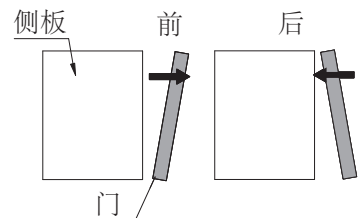

门向前: 左转
门向后: 右转

左右调整

门板的左右倾斜的调整。

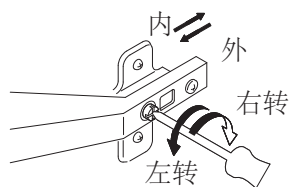
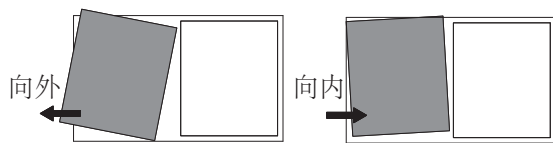

门向外: 左转
门向内: 右转

施工尺寸图

施工尺寸参照表

单位: mm

产品型号	A	B	C
LMFD060SPH系列	600	384	568
LMFD080SPH系列	800	576	768
LMFD100SPH系列	1000	768	968

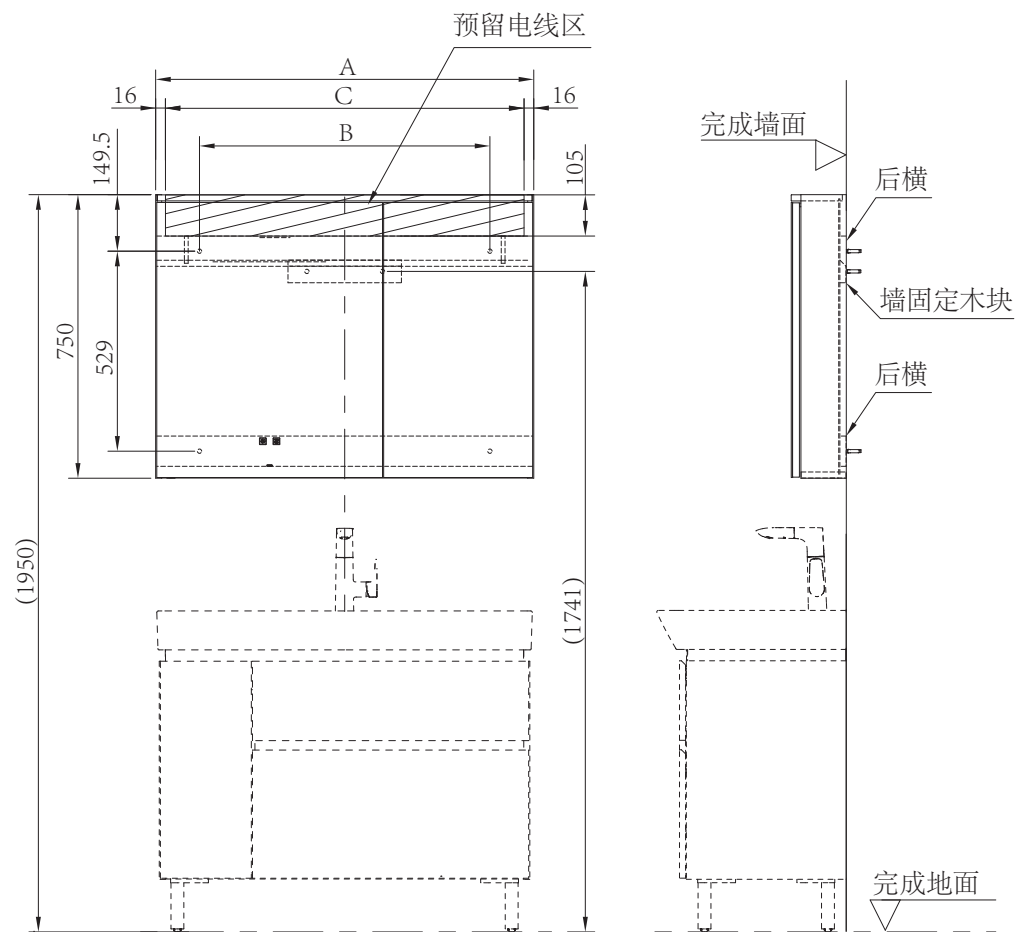

注:
()为建议安装尺寸, 客户可根据实际情况调整

施工步骤

1. 墙固定木块安装

如图1所示，按照施工尺寸图的参考尺寸（客户可根据实际情况调整），确定墙固定木块安装位置，并在对应固定孔做好标记，使用冲击钻在标记位置钻孔（ $\phi 8$ 深50mm）；

如图2所示，将膨胀管放入墙壁的钻孔内（2处）；然后把墙固定螺钉穿过墙固定木块拧入膨胀管内，然后拧紧固定螺钉，将墙固定板安装在墙壁上。

注意：固定木板安装要保持水平位置，避免安装化妆镜后倾斜。
必须使用配套的墙固定螺丝和膨胀套。



图1



图2

施工步骤

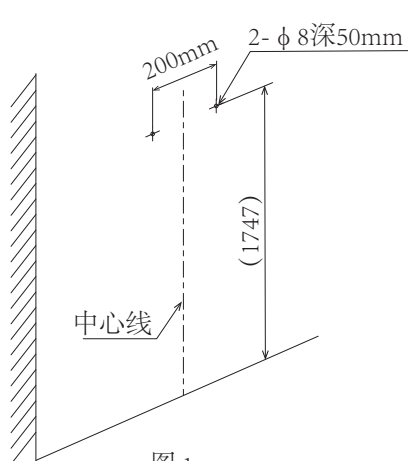
7. 玻璃搁板的安装

从配件包中取出层板托及玻璃搁板，将层板托安装到柜体内部侧面预留的安装孔中，每块玻璃搁板需要四个层板托承托，四个层板托需要安装在同一个平面的四个孔中。玻璃搁板斜放进柜体，一端先卡入层板托，再将另一端卡入。玻璃搁板安装位置可根据预留的孔位调整(根据客户需求)；如图10所示，从一端向上取出玻璃搁板后，取下层板托，安装到需放置高度的层板托安装孔中，将玻璃搁板卡入层板托，并确保完全卡入。

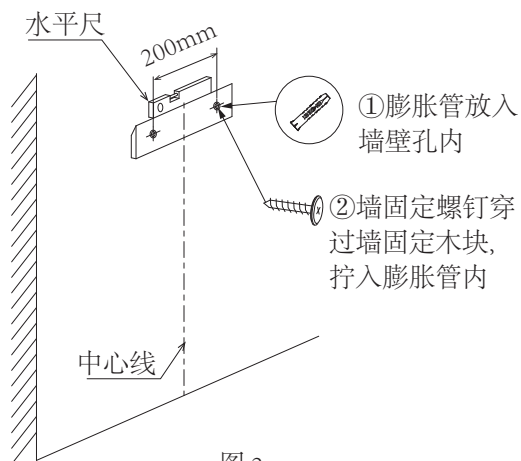
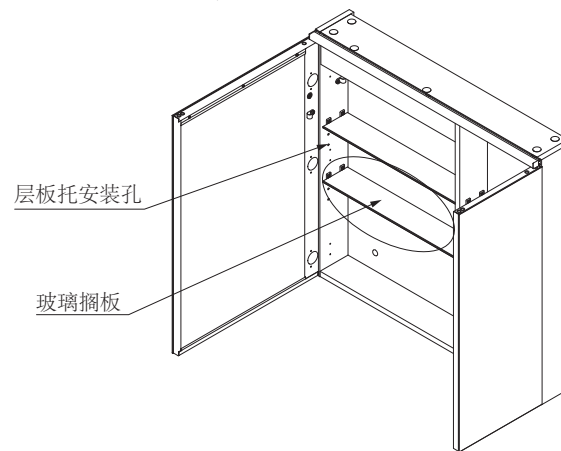

玻璃搁板安装

另一端再卡入

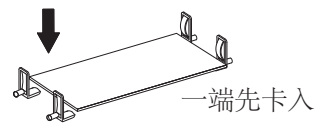

玻璃搁板拆卸

从一端向上取出

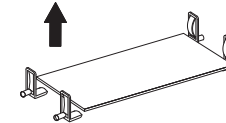

完成状态：

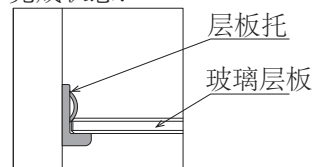

注意：需确保玻璃层板正确卡入层板托中

施工步骤

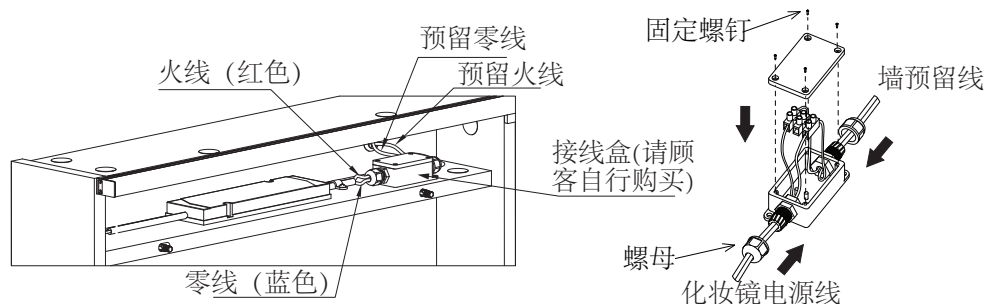

接线盒的推荐式样:

- 阻燃性: UL94-V0以上
- 额定电压: 450V以上
- 额定电流: 10A以上
- 端子直径: $\phi 0.5 \sim 2.5\text{mm}$
- 端子长度: 8~10mm

注: 接线盒式样仅供参考
客户根据实际调整对应

6. 前横的安装

- ①如图9所示, 重新将前横放回原位, 注意不要与门碰撞, 避免损伤;
- ②如图10所示, 安装三合一偏心轮, 沿顺时针方向旋转拧紧, 直到偏心轮上的三角形指向背板方向;
- ③从配件包取出PVC贴(4个)及螺丝(2颗), 安装顶部的2颗螺丝, 再将PVC贴粘贴在顶部螺丝孔处和偏心轮处。



图9

图10

施工步骤

2. 化妆镜的墙固定孔标记

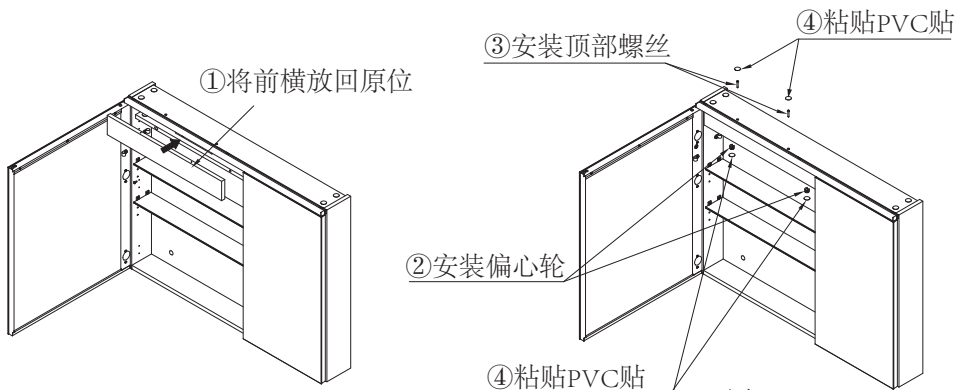
- ①将化妆镜挂在固定好的墙固定木块上(墙固定木块起到临时固定作用); 注意: 化妆镜挂上后需要用手扶住化妆镜, 防止化妆镜掉落。
- ②左右移动调整化妆镜的位置, 调整至居中放置, 两端做角位定位标记;
- ③如图3所示, 在化妆镜的墙固定孔位置做好标记(4处);
- ④如图4所示, 将化妆镜取下, 使用冲击钻在墙固定孔做标记的位置钻孔($\phi 8$ 深50mm);
- ⑤如图5所示, 将膨胀管放入钻孔内(4处)。



图3



图4

图5

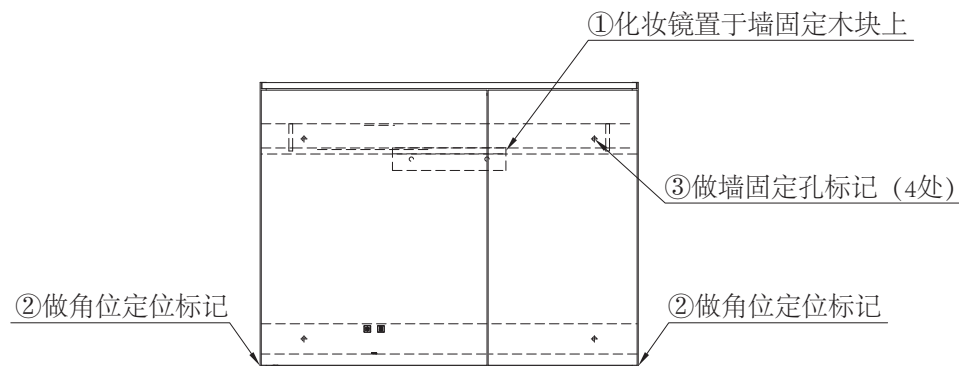
施工步骤

3. 拆卸前横

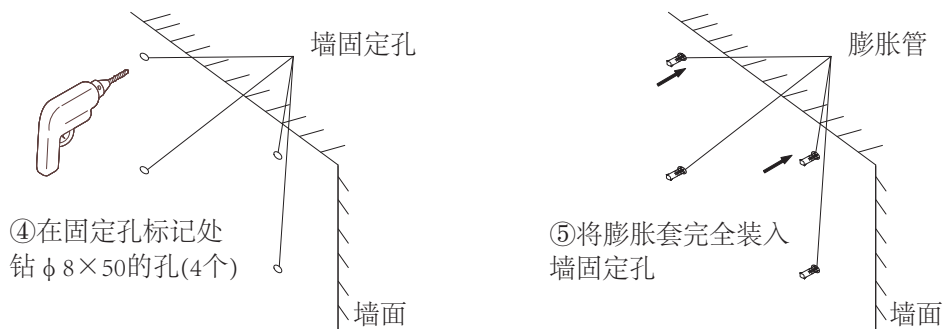
①如图6所示，将三合一偏心轮旋转至合适位置；
注意：取下的零件请保存好，后续安装需要用到。

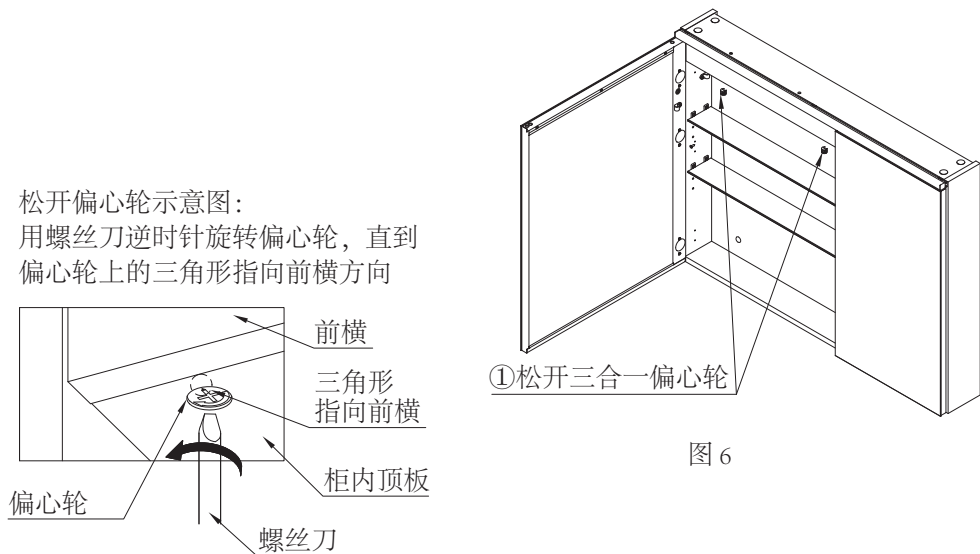

②如图7所示，轻轻取出前横。
注意：取出时不要与门碰撞，避免损伤。

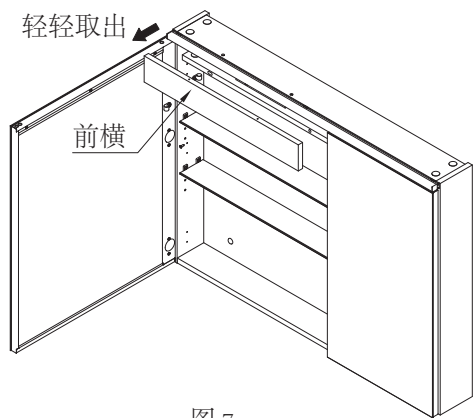

施工步骤

4. 柜体的安装

如图8所示，重新将化妆镜挂在墙固定木块上，调整到合适位置，同时将预留电线穿过护线套，依次将墙固定螺钉穿过化妆镜上的固定螺钉孔，拧入膨胀管内(4处)，拧紧螺钉，将化妆镜最终固定，再将螺钉装饰盖依次盖在墙固定螺钉上。

注意：抬起镜柜时请抬柜体部分，请勿抬LED灯部分。

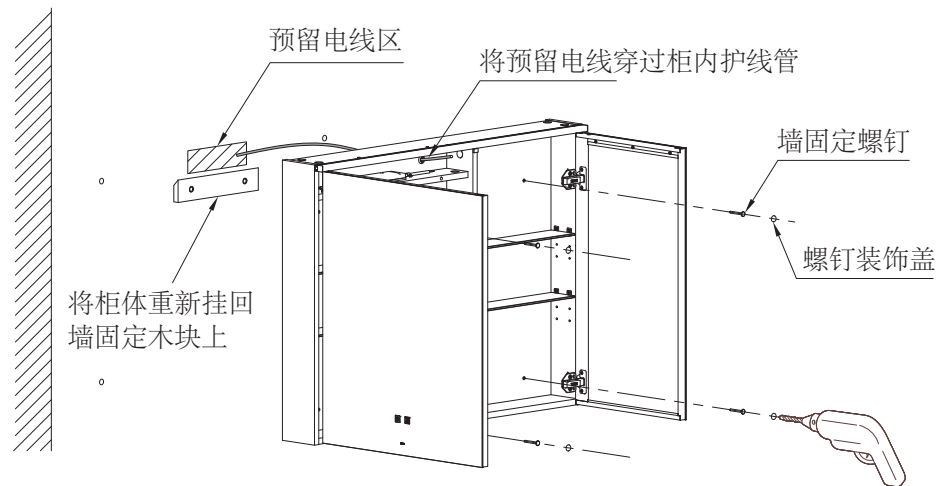

5. 电源盒的连接

将化妆镜电源线与预留电线，通过接线盒或接线端子进行连接。

注意：

- ①请务必使用符合电器相关认证标准的接线盒或端子；
- ②务必由有相关从业资格的人员进行操作，操作流程遵守相关的规定；
- ③完成后再次确认无松动或外露，