

CES992WCS



智净 漩动力 卫洗丽 自动感应 超级节水 超漩冲洗 智洁

产品特点

- 薄型平滑轮廓加上流畅线条设计，简约、大气。
- “自动冲洗”、“自动开合”、“自动除臭”一系列感应功能，将人工智能完美演绎，搭载卫洗丽功能，集温水洗净、暖风干燥、保温便座、智能除臭各功能于一身。
- 遥控器采用银色与便器装饰部相呼应，充满质感。
- 采用业内首创的清洁技术——智净技术。普通生活用水经过电解后形成电解水，电解水所含的次氯酸成分，具有强力除菌作用，可以净普通冲洗未能清除的细菌污物去除干净。
- 采用漩动力技术；“水箱式”冲洗加上“水道直压式”冲洗，即使低水压环境，漩动力的超凡冲洗力也能保证强劲并节水的冲洗。

CES992WCST305 CES992WCST400 智能全自动电子坐便器 (诺锐斯特系列)

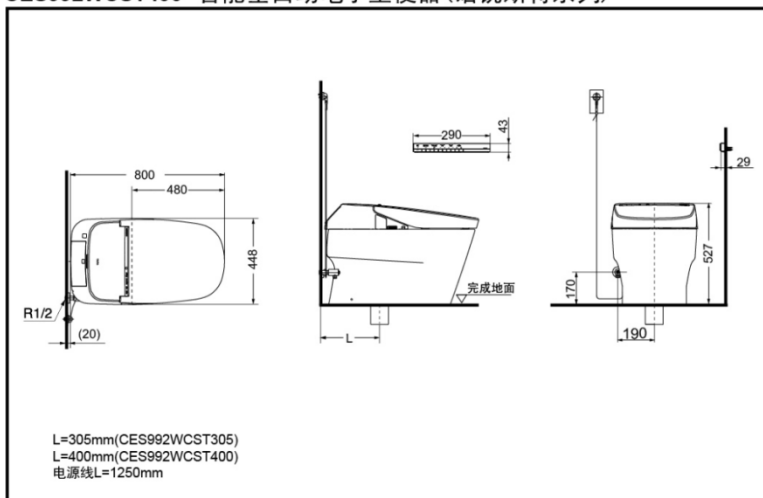

*TOTO公司保留对其产品规格和尺寸更改的权利。届时，恕不另行通知

产品规格

- 产品尺寸：800*448*527mm
- 名义用水量：3.8L
- 水效等级：1级
- 排水方式：下排水
- 冲水方式：超漩式
- 坑距：
- CES992WCST305: 坑距305mm
- CES992WCST400: 坑距400mm
- 进水要求：
- 0.05MPa(动压)~0.75MPa(静压)
- 额定功率：841W
- 最大功率：1286W
- 电源：220V(50Hz)

其他

产品系列：诺锐斯特·间系列