

DLE407BE



自动感应

### 产品特点

- 鹅颈式设计，造型优美。
- 感应器内藏于吐水口部，感应灵敏。
- 产品内含定流量阀，减少水资源浪费。
- 交流电源，长久使用性能稳定。

DLE407BE 自动感应式水龙头(恒温型)

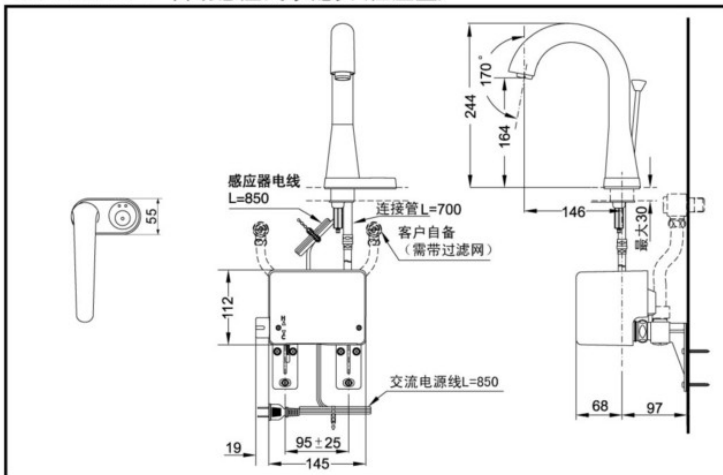

\*TOTO公司保留对其产品规格和尺寸更改的权利。届时，恕不另行通知

### 产品规格

- 进水要求：  
0.05MPa(动压) ~ 0.75MPa(静压)  
供水温度：最高85℃  
电源：220V (50/60Hz)  
感知距离：130-200mm

### 其他

排水配件与机能部已配