

DLE124BE(单冷)(交流电)
DLE124BSK(单冷)(干电池)



自动感应 超级节水

产品特点

- 外观简洁大气，具有高级感。
- 3V电压驱动，功耗更低。
- 使用新的高效起泡器，更加节水。
- 每分钟的吐水流量为2L。

DLE124BE 自动感应水龙头

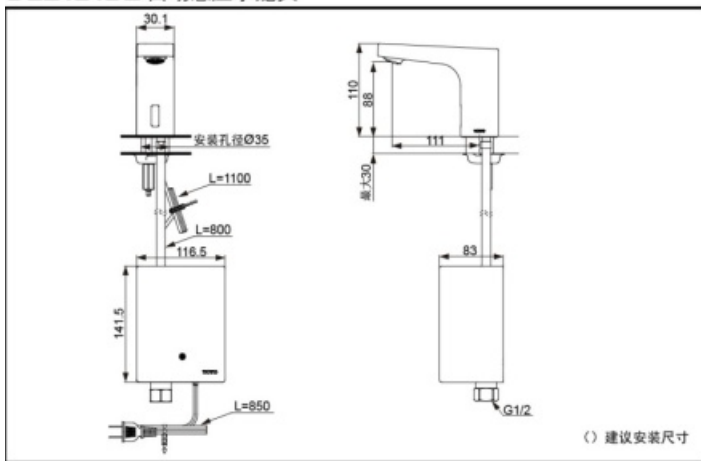

DLE124BSK 自动感应水龙头

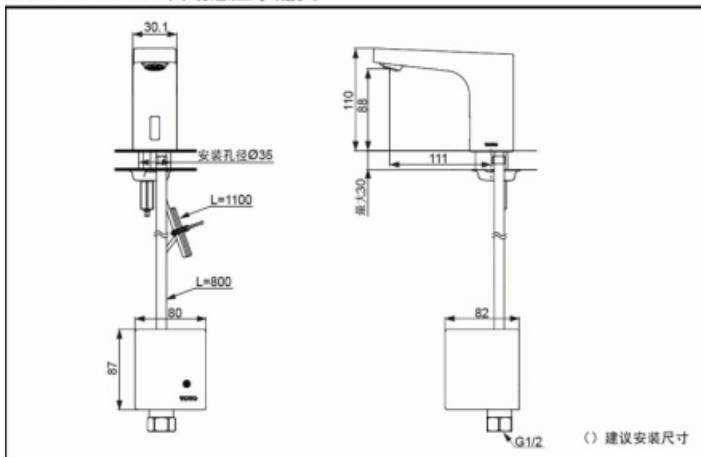

*TOTO公司保留对其产品规格和尺寸更改的权利。届时，恕不另行通知

产品规格

- 进水要求：
0.05MPa(动压) ~ 1.0MPa(静压)
感知距离：180mm
供水温度：最高55
排水配件：未配置