

### DUE111UHG (水力发电式)



超级节水



水力发电



自动感应

### 产品特点

- 外盖采用强化玻璃材质，时尚现代。
- 红外线感应冲洗。
- 采用水力发电技术，无需其他电源，施工方便。

### DUE111UHG 感应式小便器冲洗阀(埋墙式)

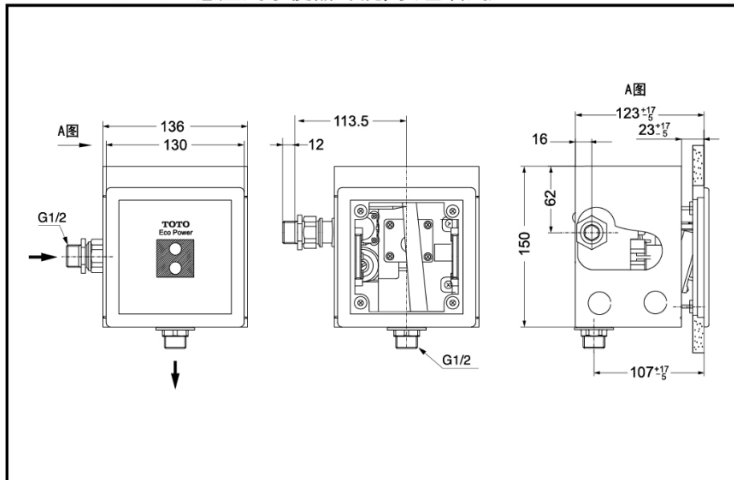

\*TOTO公司保留对其产品规格和尺寸更改的权利。届时，恕不另行通知。

### 产品规格

- 产品尺寸：136\*100\*150mm
- 冲水量：0.3~0.47L
- 水效等级：1级
- 进水要求：0.1MPa(动压)~0.75MPa(静压)
- 环境温度：1~40度
- 电源：水力发电
- 感知距离：距感知窗前800mm以内