

TOTO

隐蔽式感应冲洗阀

DCE602U(干电池)
DCE602UE(交流电)
DCE602UH(水力发电)



超级节水 自动感应 水力发电

DCE602U
DCE602UE
DCE602UH

产品特点

- 4.8L水冲洗，更加节水。
- 不锈钢外壳及面板，美观大方。
- 感应式无接触操作，避免交叉感染，适合于公共场所。
- 入墙式安装，不占用更多的空间。
- 干电池型产品，避免了电工作业安全可靠。
- 水力发电型产品，节能环保。

DCE602U 感应式坐便器用自动冲洗阀(干电池型)

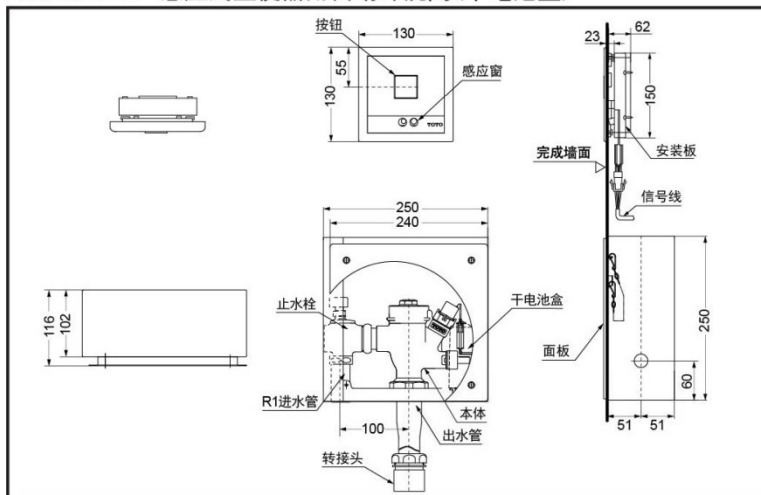

*TOTO公司保留对其产品规格和尺寸更改的权利。届时，恕不另行通知

产品规格

产品尺寸：130*62*130mm
感知距离：
距感知窗前700mm以内
感应时间： ≥ 6 秒
环境温度：0~40℃
进水要求：
0.07MPa(动压)~0.75MPa(静压)

其他

推荐搭配：便器CW762FVB

DCE602UE 感应式坐便器用自动冲洗阀(交流电型)

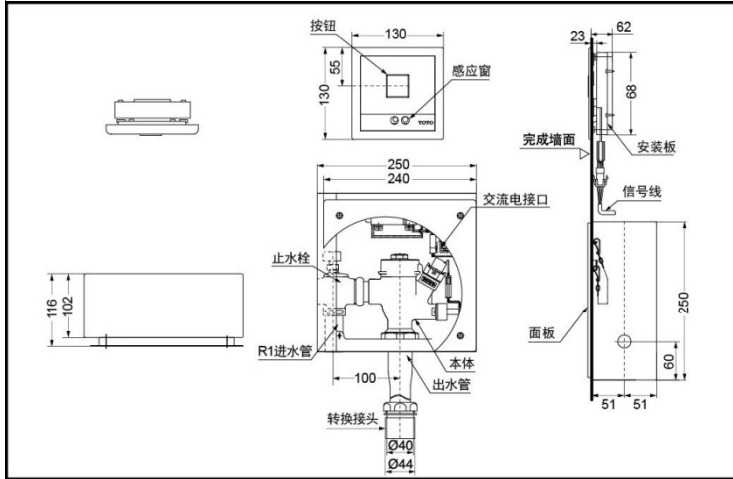

DCE602UH 感应式坐便器用自动冲洗阀(水力发电)

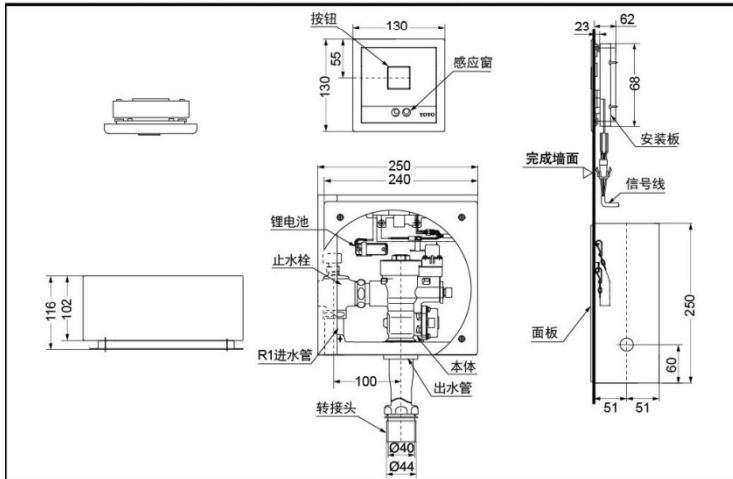

*TOTO公司保留对其产品规格和尺寸更改的权利。届时，恕不另行通知