

施工说明书

安装产品前请仔细阅读本施工说明书，并保留备用。

TOTO

TOTO

安装完成后，本说明书务必交由客户保存。

0G313G(F)
2023.05

目录

目 录

目录	1
明细单	2
使用条件	3
施工上的注意与保养	4
安装完成图	5
水栓的安装	6-8
生产厂家与销售商	9

生产厂家与销售商

执行标准：见包装箱上的标签

产品型号：见包装箱上的标签

产品名称：见包装箱上的标签

生产日期：见包装箱上的标签

组装工厂：东陶机器(广州)有限公司

电 话：(020) 34764020

厂 址：广州市番禺区南村镇兴南大道715号

东陶(中国)有限公司

全国售后服务电话：800-820-9787(固定电话)

400-820-9787(手机用户)



扫描二维码，
服务预约，方便快捷

销售商：东陶(中国)有限公司

地 址：北京市朝阳区光华路1号 北京嘉里中心北楼1915室

网 址：www.toto.com.cn

明细单

明细单

杆式淋浴器本体	1套
固定淋浴头	1个
弯管	1根
扣环	1个
固定螺丝包	1套
不锈钢软管(L=500mm)	1根
淋浴软管(L=1600mm)	1根
手持花洒	1个
使用说明书	1本
施工说明书	1本

使用此明细单的产品包括：

TBW01S04* 可切替淋浴柱(浴室淋浴用)

使用条件

使用条件

1. 淋浴柱需配合水龙头使用。
2. 供冷水*供热水压力:
最低压力……………0.05MPa(流动压)
最高压力……………0.5MPa(流动压)
推荐使用压力……………0.1~0.5MPa(流动压)
检测压力……………0.5MPa(流动压)
3. 供热水温度不得超过70℃，建议使用温度60℃，供热水请勿使用蒸汽。
4. 使用环境温度0℃以上，60℃以下，如果不高于0℃，手持花洒会出现变形、冻裂等现象，同时高于60℃可能会损坏花洒内部结构。
5. 为防止花洒内部损坏，花洒吐水时温度不得超过60℃，建议使用温度45℃以下。
6. 为了达到最好的安装与使用效果，淋浴柱系列推荐与「TOTO」水嘴一起配套使用。
7. 长时间不使用时，可能导致产品内部及外部锈蚀不能使用等现象。
8. 如果您需要废弃本产品，请勿将其作为一般生活垃圾处理，请依照法规经由独立的回收体系进行合适的处理、恢复和回收。
9. 本说明书的产品具有清洗功能。
10. 在可能结冰的场所使用时，要切实做好防冻措施。
由于结冰，零件破损，有可能导致漏水，造成财产损失。因结冰而造成的破损即使在保修期内也是有偿修理。请不要让产品的温度低于0℃。

水嘴的安装

5. 固定淋浴头的安装

如图4所示

- a. 将滤网垫片装入固定淋浴头，后将淋浴头与弯管，用扳手拧紧。

如图5所示

- b. 将防脱落扣环一端扣入淋浴头固定孔内，另一端扣入另一侧固定孔内固定。

注意：扣环两端必须都扣入固定孔内，否则有脱落丢失隐患。



图4

安装完成状态

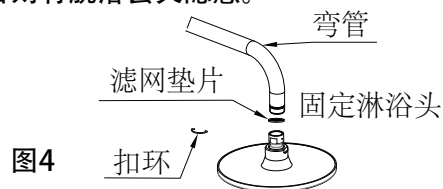

图5

注意！顶喷花洒上面盖贴有塑料袋，装有扣环注意标贴和扣环，请勿遗失。

6. 固定淋浴头的拆卸

当客户需要对淋浴头进行拆卸时，可按照以下步骤进行拆卸，拆卸后要安装，请参考第7点进行安装。

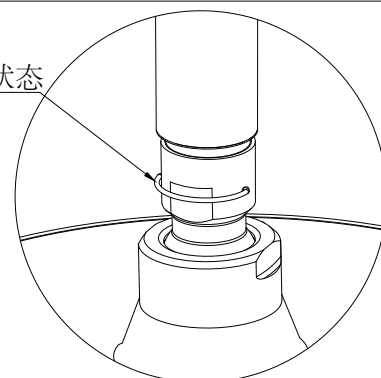
如图6所示

- a. 用一字螺丝刀对准扣环与淋浴头之间的间隙，轻轻撬动，即可拆卸。

注意：拆卸时请用手扶住扣环，避免扣环脱落丢失，并注意安全，避免螺纹刮手。

如图7所示

- b. 用扳手将淋浴头与弯管螺纹旋开，取出滤网垫片。如果滤网残留脏污较多，可以对滤网垫片进行清理。

注意：安装和拆卸扣环时，不要划伤产品表面。



图6



图7

水嘴的安装

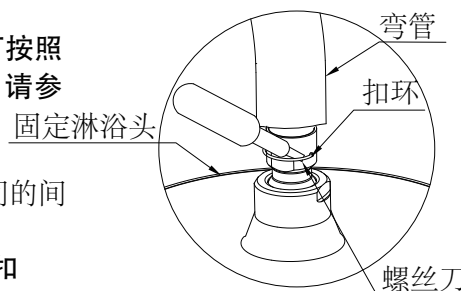
- c. 将淋浴器的切替阀套入已装好的固定座上，用2.5mm六角扳手(自备)拧紧切替阀底部的紧固螺钉，确认安装稳定。
- d. 将不锈钢软管 (L=500mm) 的一端旋接于切替阀下部的进水接头，另一端旋接于水嘴 (自备) 下部的出水接头，不得有泄漏。

3. 安装手持花洒

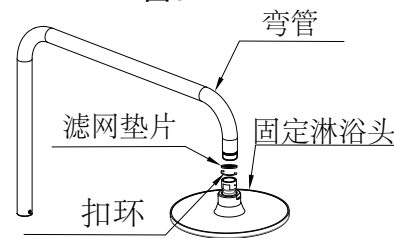
如图2所示

确认螺母内有无密封垫片；确认手持花洒有无O型圈，将软管与水嘴部螺纹相连接。

注：a. 按下滑座按钮，用户可依据自己要求调整手持花洒座高度；

b. 对于TBW01S04BVD, 水嘴请用户自配。

c. 通水前确认安装后请检查各连接处是否连接紧密、管道是否有泄漏，整体安装是否牢固，花洒软管及龙头本体软管是否有误接(如图2-1)，确定各部位良好后，可放水试用，检查各连接处是否漏水。

4. 切替阀的使用

如图3所示

- a. 切替阀控制手持花洒与固定淋浴头之间的出水切换；
- b. 沿指示方向旋转把手，竖直方向上方对应的图标显示该功能出水。

：手持花洒出水；

：固定淋浴头出水。

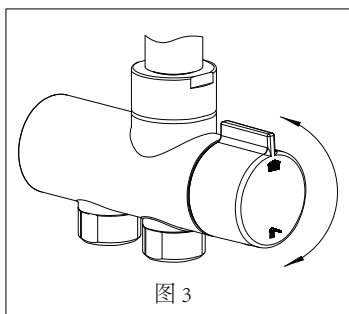
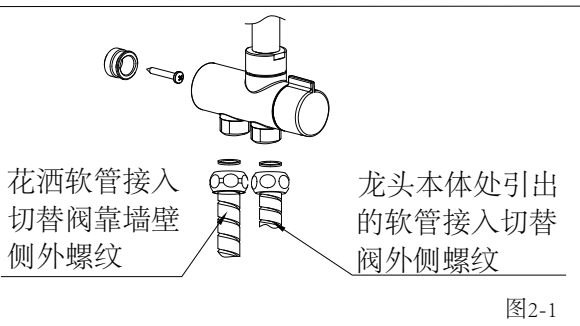

施工上的注意与保养

施工上的注意

⚠警告 表示如果无视此标志而误操作时，有可能造成人员重伤或死亡。

⚠注意 表示如果无视此标志而误操作时，有可能造成人身伤害或财产损失。

警告

1. 水嘴的供热水一侧处于高温状态，请勿使皮肤直接接触五金配件表面，否则可能会烫伤。
2. 请勿配反冷*热水配管，否则可能会烫伤。
3. 供热水请勿使用蒸汽，否则可能会烫伤。

注意

1. 请勿撞击本产品，否则可能会造成故障、漏水。
2. 随着产品式样的不断更新，实物可能与图示不符，但基本原理相同。
3. 本产品必须远离暖风机或浴霸等发热源，否则可能损坏花洒表面和内部结构。如果因热源距离本产品过近而导致花洒变形，请客户及时联系客服进行维修，以免花洒面板掉落。

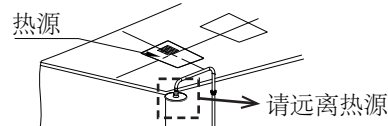

防冻措施

在可能结冰的场所使用时，要切实做好防冻措施。

1. 产品结冰的话零件损坏，成为漏水的原因。
2. 因结冰造成的零件损坏即使在保修期内也是有偿修理。
3. 施工完了后或长时间不使用时，要有预防突然降温的准备，要对产品进行结冰预防。
4. 因为由结冰的危险，请不要让产品周围的温度在0℃以下。

保养

为长期保持产品的美观，请用户按以下方法维护保养。

1. 经常用软布擦拭，间或用机油或车用蜡浸布擦拭，但粘着于树脂部件时，部件将失去光泽或产生锈蚀，请充分注意勿使粘着。
2. 当有污垢且较明显时，请用中性洗涤剂擦拭后充分进行水洗。
3. 不得使用洁厕粉、去污粉、机油、辛那水、强酸、强碱性洗涤剂或含颗粒物质的洗涤剂、尼龙刷子来清洁本产品。

安装完成图

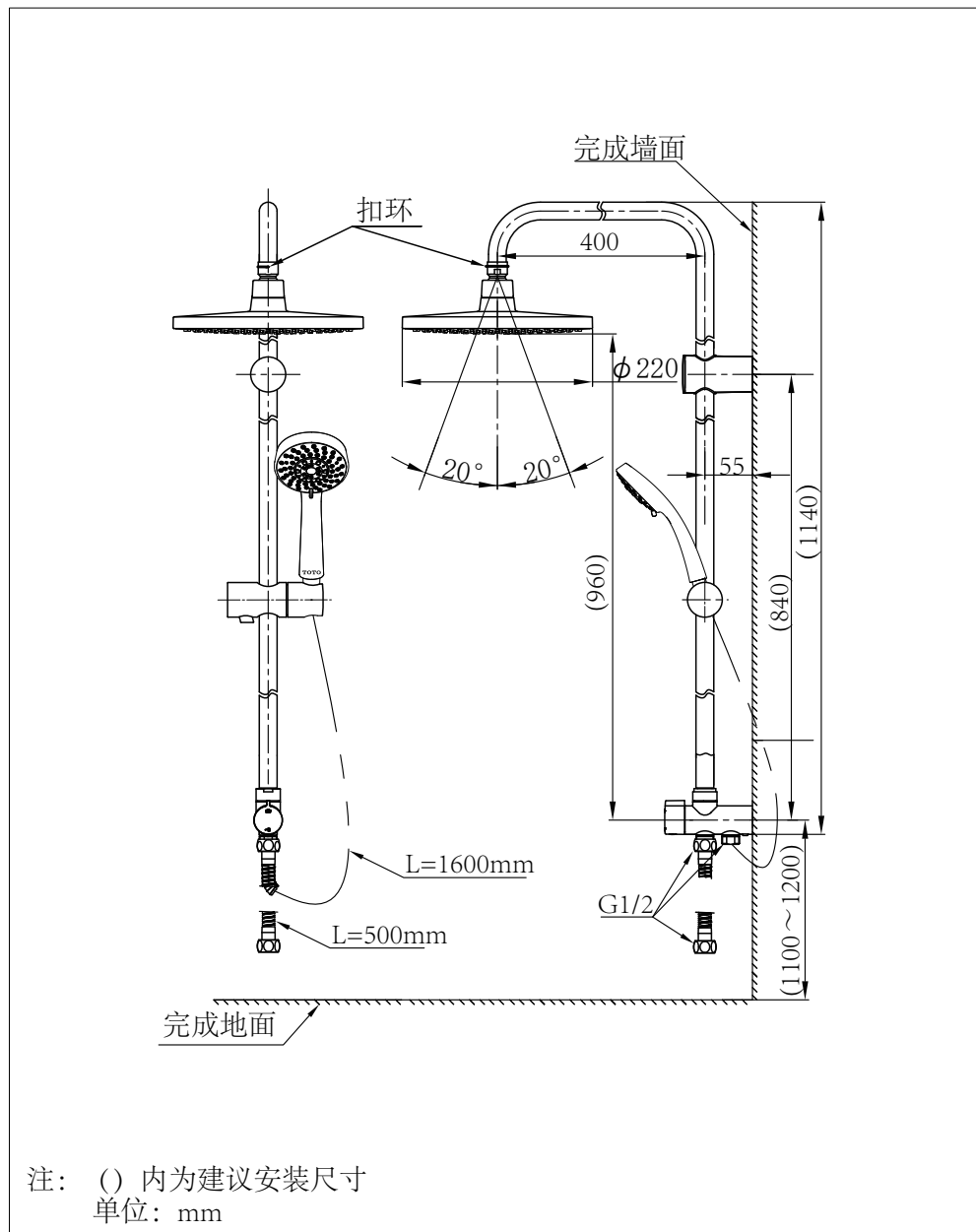

水嘴的安装

1. 墙座的安装

如图1所示

a. 在墙体钻3个直径6mm的固定座及墙座的安装孔, 孔深35mm, 然后分别打入膨胀管。

b. 用自攻螺钉将固定座固定在墙上。

注意：a. 在墙上钻任何孔时, 请确保在您准备钻孔的地方没有隐蔽的管道和电缆；

b. 请确保安装孔的位置按照图1的尺寸, 一面无法安装或影响外观。

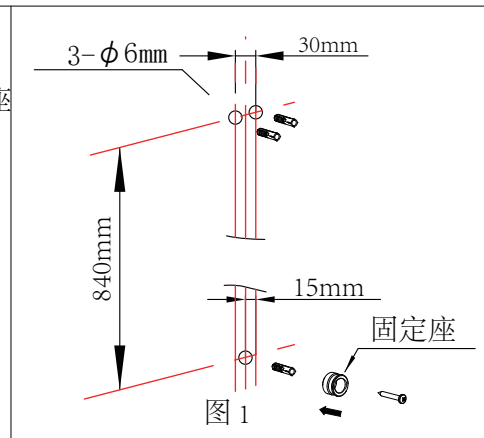

2. 安装淋浴器

如图2所示

a. 把墙座装在淋浴器上后将弯管插入直杆淋浴器中, 并锁紧弯管上的六角丝。

b. 将墙座对准膨胀管孔, 用两个十字螺丝将墙座锁紧在墙上; 将塑料螺丝更换为金属十字螺丝并锁紧, 盖上装饰盖。

