

NTE005N

# TOTO

## 珠光浴缸

适用型号: PPY1720PT PPY1720HPT

- 首先对您选用东陶珠光浴缸表示诚挚的感谢。安装前请先阅读此说明书以正确的方法施工。
- 安装浴缸，附件及管道前，请制定周详的安装计划。
- 安装完毕后，请将该说明书等相关资料移交给用户。

### 目录

安全上的注意事项.....	1
安装、施工上的注意事项.....	2
配件明细.....	3
完成图.....	4
安装前的准备.....	5
安装步骤.....	6
浴缸的使用及维护.....	7

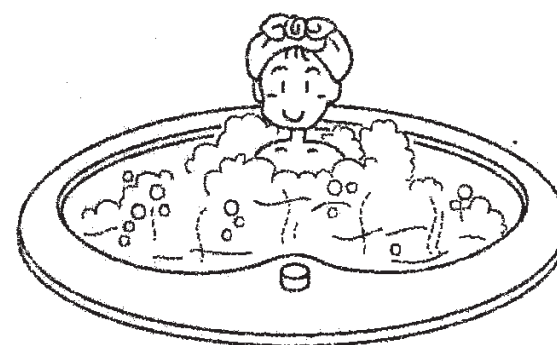

# TOTO

东陶（中国）有限公司  
 全国售后服务电话  
 固定：800-820-9787（免费）  
 手机：400-820-9787



扫描二维码  
 服务预约，方便快捷

生产商：南京东陶有限公司  
 地址：南京市江宁经济技术开发区董村西路2号



# 1 安全上的注意点

安全起见，请务必遵守。

请详阅“安全上的注意点”后，正确安装。为了安全、正确的安装产品，防止给您或他人造成人身伤害或财产损失，此说明书采用了很多标志。标志的意思说明如下。







 **注意** 表示如果无视此标志而误操作时，有可能造成人身伤害财产损失。

为了使施工人员安全、正确地安装产品，本说明书及产品中还采用了如下标志。请在完全理解其内容的基础上正确安装。

表示	意思
	此图表示不可行，“禁止”之意。
	表示必须“强制”实行的内容。



安装完成后，请确认各部件有无松脱或漏水等安全上的隐患。  
此说明书，对使用者能否安全、正确的使用产品非常重要。  
请妥善的保管，勿遗失、弄脏。该说明书与施工完成后交由使用者保管。

 <b>警告</b>	
 必须实行	<p>开箱后，请尽快处理不需要的包装材料。否则可能由于木框、钉子，纸板及封箱带的随意堆放导致人身伤害。</p> <p>另外，请勿让儿童玩弄包装袋，否则，可能造成人身伤害。</p> 
	<p>铸铁浴、珠光（有浇注层）缸非常重，在安装时一定要穿戴合适的安全装备。</p> <p>否则，会造成人员伤害。</p>
 <b>注意</b>	
 必须实行	<p>必须采取防冻结措施。</p> <p>否则可能因为水管冻结，造成产品、水管破损。</p>
	<p>必须对浴缸安装场所进行地面防水处理。</p> <p>否则万一漏水，可能导致下层居室受到损害。</p>
 禁止	<p>请勿使用除自来水以外的水源。</p> <p>若使用井水等，可能由于腐蚀造成漏水。</p>

## 7 浴缸各部件的保养方法

### ★ 浴缸的保养

- \* 时间越长污垢越难消除。
- \* 入浴后在浴缸湿的情况下保养，污渍较易清除。为了能舒适入浴，请保持浴缸清洁，经常保养。
- \* 请用沾有中性浴缸清洗剂的柔软的抹布或海绵清洁，5分钟以内冲洗、擦干。

### ★ 电镀品的保养

- \* 通常情况下，请用冷水或温水浸湿的柔软的抹布拧干擦拭污渍。
- \* 污渍特别严重时，请使用与浴缸保养相同的方法。

## 保养的注意事项

- \* 保养时，请勿使用以下清洗剂、工具





否则可能会损伤产品、也会由于使用方法对人体造成影响。

- (1). 有「酸性」标志的清洗剂  
表面可能变色，出现斑点。
- (2). 有「碱性」标志的清洗剂  
表面可能变色，出现斑点
- (3). 含盐酸的清洗剂  
表面可能变色，出现斑点。也会损坏喷嘴的镀层。
- (4). 药品类  
表面可能变色，出现斑点。也会损伤排水管导致漏水。
- (5). 香蕉水丙酮等溶剂  
表面可能变色，出现斑点。也会损伤排水管导致漏水。
- (6). 含无纺布的海绵、含铝的海绵、带网格的海绵、含研磨剂的海绵、金属刷子、尼龙刷子  
可能损伤表面。
- (7). 清洁剂、去污粉  
可能造成损伤。

## 2 安装施工上的注意点

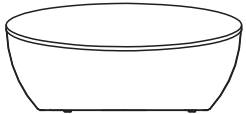
⚠ 注意	
 必须实行	请按照安装说明书正确施工。 否则，会引起漏水造成家庭财物的污损。 
	安装排水管，请按正确顺序施工。 否则，会引起漏水，造成家庭财物的污损。 
	浴缸在安装前，请确认有无异常现象 
	在安装工程完成前，请用纸板保护浴缸。 否则可能会引起破损。 
 禁止	搬运时，请不要手握扶手、排水管等浴缸部件。 否则，会造成浴缸损坏。 
	请勿将明火（如点着的香烟等）放置在浴缸上。 否则可能会引起破损。 
	不要使浴缸与硬物碰撞或使硬物从高空落入浴缸内。 否则，会引起浴缸受损而漏水，造成家庭财物的污损。 
	请勿站在浴缸上施工。 否则，会脚下滑落或摔坏产品。 
	清扫时，严禁使用酸、碱、有机溶剂类的化学药品及酸性、碱性清洗剂，否则会损伤产品表面。清扫时，请使用水或中性清洗剂。当使用水或中性清洗剂无法去除污迹时，可使用浸含少量酒精的清洁布清除污迹。 

### 3 配件明细

序号	名称	数量	示意图
1	浴缸 (含排水金具及支撑脚)	1	
2	直排水口弯头 <small>(含排水金具说明书, 此部件仅供PPY1720PW、PPY1720HPW参考)</small>	1	
3	安装使用说明书	1	
4	合格证	1	

### 4 完成图

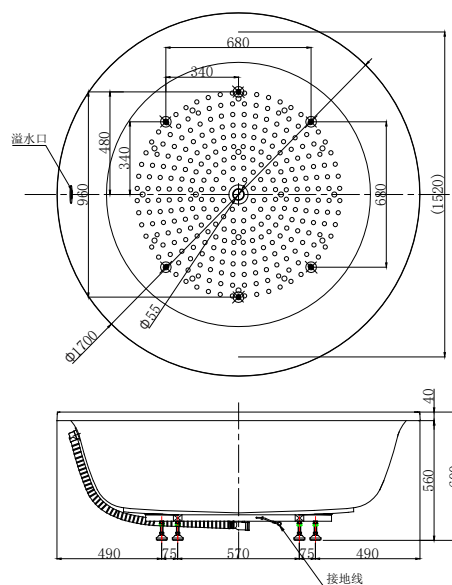

5-4. 如图3, 确认排水管高出完成地面52mm。

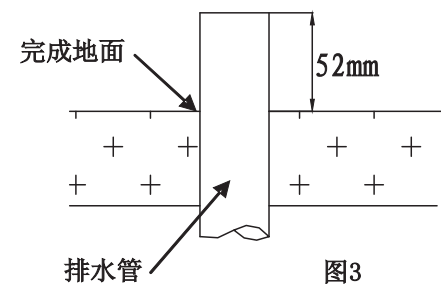

#### ⚠ 注意

- 如浴缸整体高度大于600mm时, 请相应提高排水管到完成地面的高度;
- 排水管到完成地面的高度过高或过低, 可能会造成排水金具破损, 或因漏水造成财物损失

5-5. 请先对排水金具进行试漏检查。

浴缸整体安装就位前, 必须先对排水金具试漏检查 (具体操作, 参照横排水配件包装内的说明书), 确认无渗漏后, 方可进行下一步安装。

### 6 安装步骤

6-1. 参照完成图, 在地面上标出浴缸支撑脚的摆放位置;

6-2. 将浴缸抬到预定位置后用水平尺矫正浴缸水平, 确保平稳放置;

PPY1720PW、PPY1720HPW的场合, 请保持边缘与墙面间约3mm的间隙 (图4)



图4

6-3. 浴缸固定

a. 浴缸周边的施工:

用阻止沙浆材料 (如软木条) 放在浴缸边缘与墙面的间隙间, 附上防水填缝材后, 在墙面上保持离墙不大于15mm的厚度贴瓷砖, 瓷砖下沿与浴缸表面留有至少5mm的间隙, 最后用密封材料充填此缝隙;

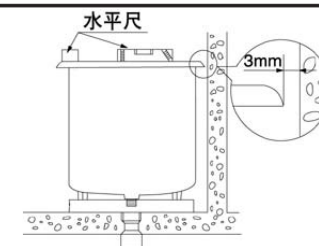
b. 砌筑边的处理: 用砖砌筑矮墙, 在靠近排水的地方留下检修孔, 用砂浆在矮墙外侧贴上瓷砖 (保持上沿离浴缸边沿至少5mm的间隙), 最后用密封材料封住矮墙与浴缸间的间隙;



图5



图6

#### ⚠ 注意

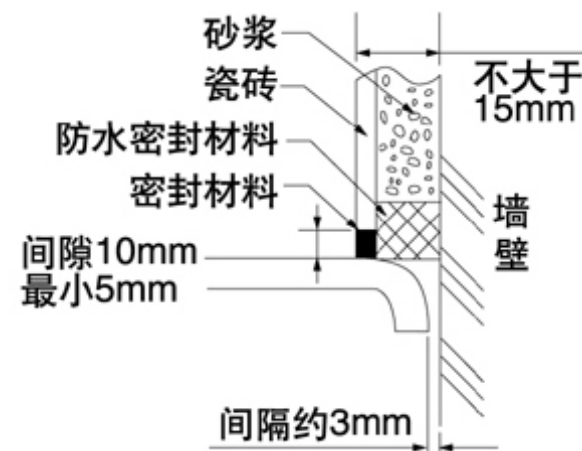
- 为提高密封性, 建议将排水金具的排水端插入地排水管后用硅胶密封;
- 在靠近排水口的位置留出检修孔

### 5 安装前的准备

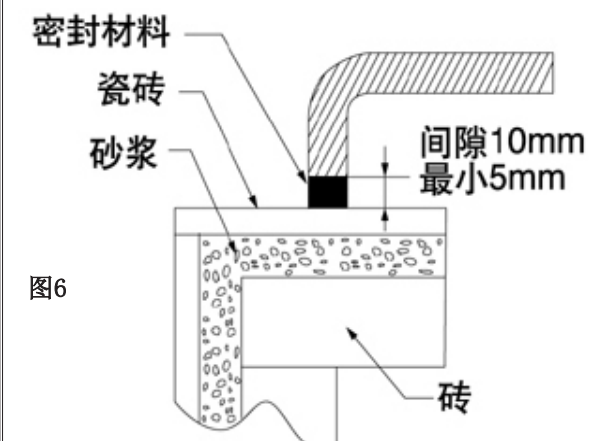
5-1. 参照完成图, 确定浴缸摆放位置。

5-2. 参照完成图, 确认地面排水口位置。

地面排水口位置在135mm以外时 (参照图1-左图), 请使用侧排水口弯头。  
地面排水口位置在135mm以内时 (参照图1-右图), 请使用直排水口弯头。



图1

5-3. 参照完成图, 调节浴缸支撑脚, 将浴缸高度调整到600mm (支撑脚调节方法, 参照图2)

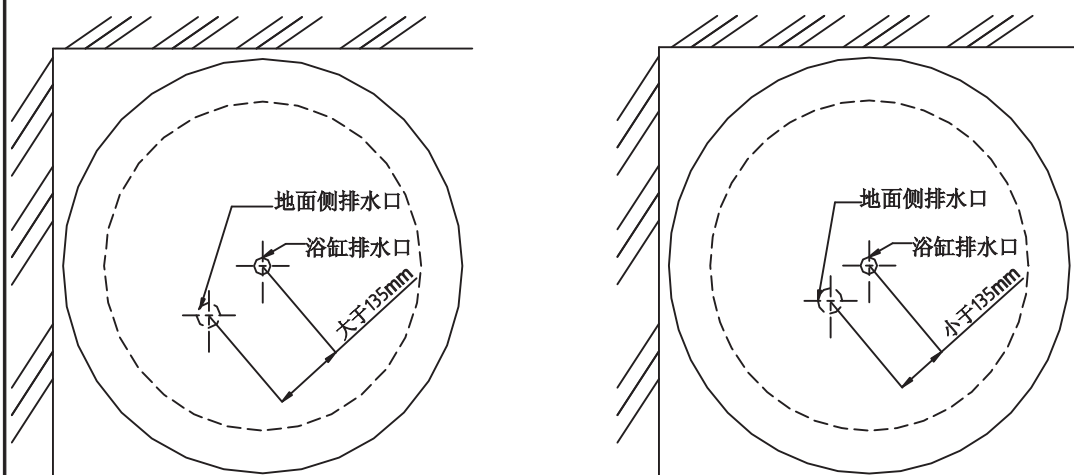
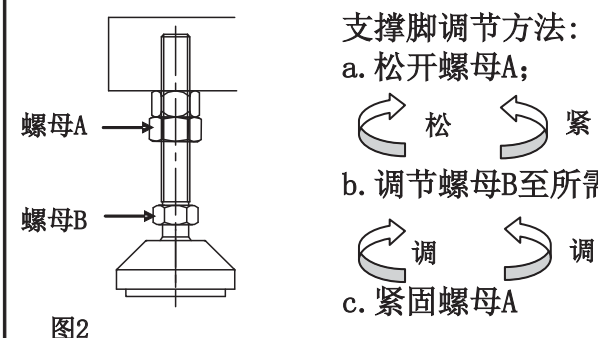

支撑脚调节方法:

- 松开螺母A;
- 调节螺母B至所需高度;
- 紧固螺母A

#### ⚠ 注意

- 为了保证浴缸的舒适性及稳定性, 建议将浴缸到完成地面的高度调整到600mm;
- 支撑脚可调节浴缸整体高度范围是600~610mm