

# TOTO

安装说明书

## 铸铁搪瓷洗面器

---

为了充分发挥产品功能，请按本施工说明书内容正确安装。

安装后，请向客户详细说明使用方法。

---

- 感谢您选用TOTO的铸铁搪瓷洗面器。
- 为了充分发挥产品功能，请按本「安装说明书」内容正确安装。
- 安装完成后，请向客户说明操作方法，并将本「安装说明书」交由客户保存。

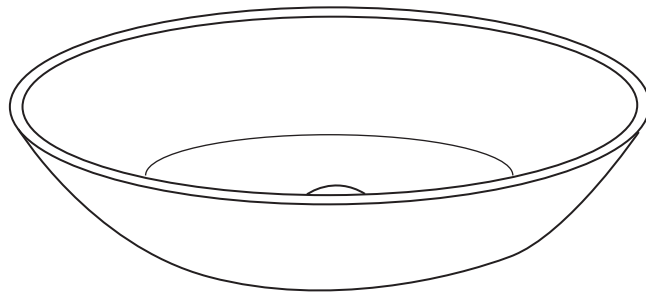

# 目录：

---

1、安全上的注意点.....	4~5
2、部品清单 .....	6
3、规格及尺寸图 .....	7~10
3-1、铸铁搪瓷洗脸器规格一览表 .....	7
3-2、铸铁搪瓷洗脸器本体图 .....	8
3-3、铸铁搪瓷洗脸器安装图 .....	9
3-4、铸铁搪瓷洗脸器完成图 .....	10
4、安装步骤 .....	11~13
4-1、洗脸器的安装 .....	11~12
4-2、排水金具、进水件和排水件的安装 .....	13

# 1、安全上的注意点



## ● 安全起见，请务必遵守。

请详阅「安全上的注意点」后，正确安装。

为了安全、正确的安装产品，防止给您或他人造成人身伤害或财产损失，此说明书采用了很多标志。标志的意思说明如下。

 <b>注意</b>	表示如果无视此标志而误操作时，有可能造成人身伤害财产损失。
---	-------------------------------





为了使施工人员安全、正确地安装产品，本说明书及产品中还采用了如下标志。请在完全理解其内容的基础上正确安装。

表 示	意 思
	此图表示不可行，「禁止」之意。
	表示必须「强制」实行的内容。





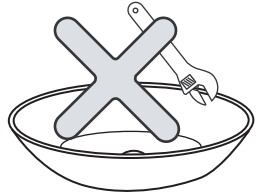
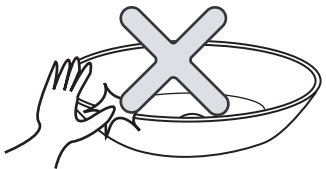
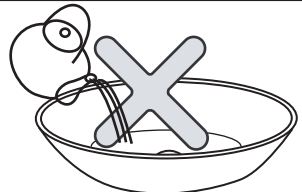

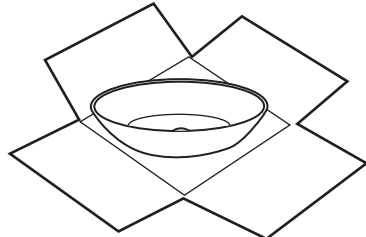



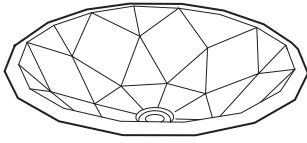

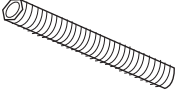
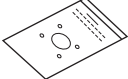

安装完成后，请确认器具有松脱或漏水等安全上的隐患。

此说明书，对使用者能否安全、正确的使用产品非常重要。请妥善的保管，勿遗失、弄脏。该说明书与施工完成后交由使用者保管。

 <b>注意</b>	
 <b>禁止</b>	洗脸盆上不可有重物落下 否则会造成洗脸盆破损，导致洗脸盆漏水，而造成财产损失。 
	请不要予与洗脸盆较强的力量和冲击力 否则会造成洗脸盆破损，导致洗脸盆漏水，而造成财产损失。 
	请不要使用温度高于70°C热水 否则会造成洗脸盆破损，导致洗脸盆漏水，而造成财产损失。 
 <b>必须实行</b>	缓冲材、固定按钮等安装时、由洗脸盆上面向下安装时，要铺上瓦楞纸、纸板等，以防洗脸盆破损。 

## 2、部件清单

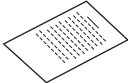
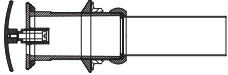
名称		数量	式样	备注
洗脸器本体		1		可选择
桌上式安装部件 (含本体)	蝴蝶紧固夹	4		
	M6弹垫	4		
	M6大垫圈	4		
	六角头螺栓 M6*60	4		
	切割图纸	1		
台下式安装部件	支撑金具	2		台下式安装 部件需另购 买，订购品 番为： ANT0033
	膨胀管 φ 10x40mm	6		
	六角头自攻螺 丝ST6. 3-38	6		
	海绵	1		
	M6平垫圈	4		
	M6弹垫	4		
	六角头螺 栓M6*12	4		
安装说明书	1			
保证书	1			
排水金具	1			

3-2、式样图

FKS02W

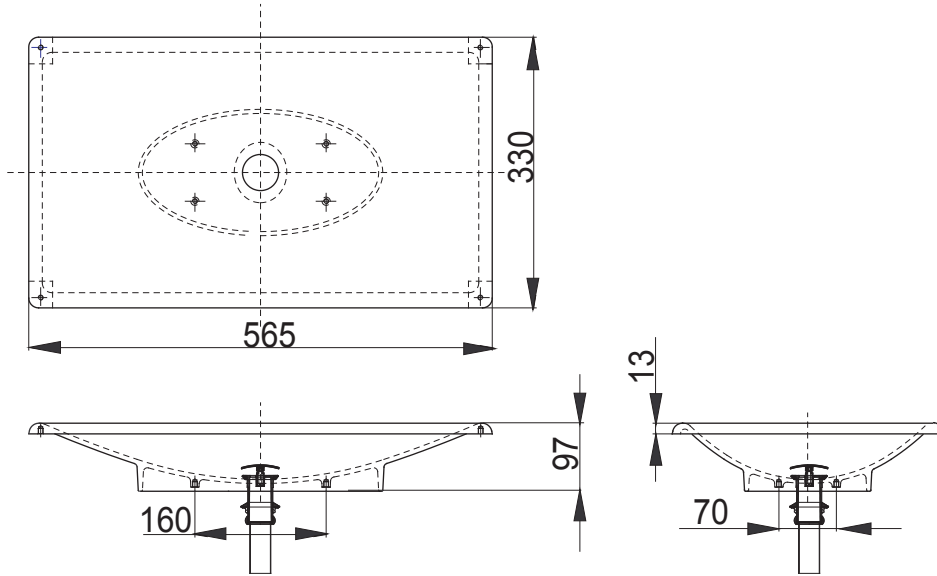

FKS03W

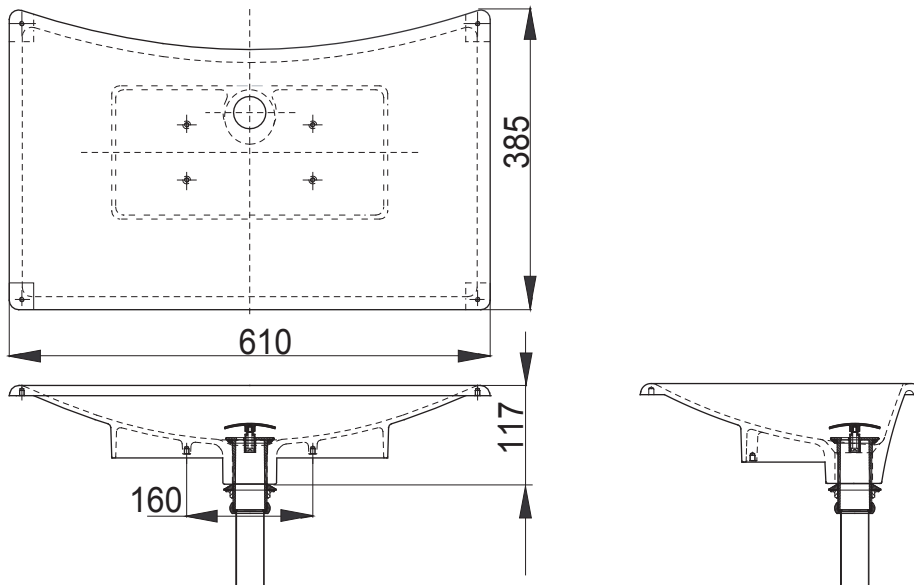

FKS06W

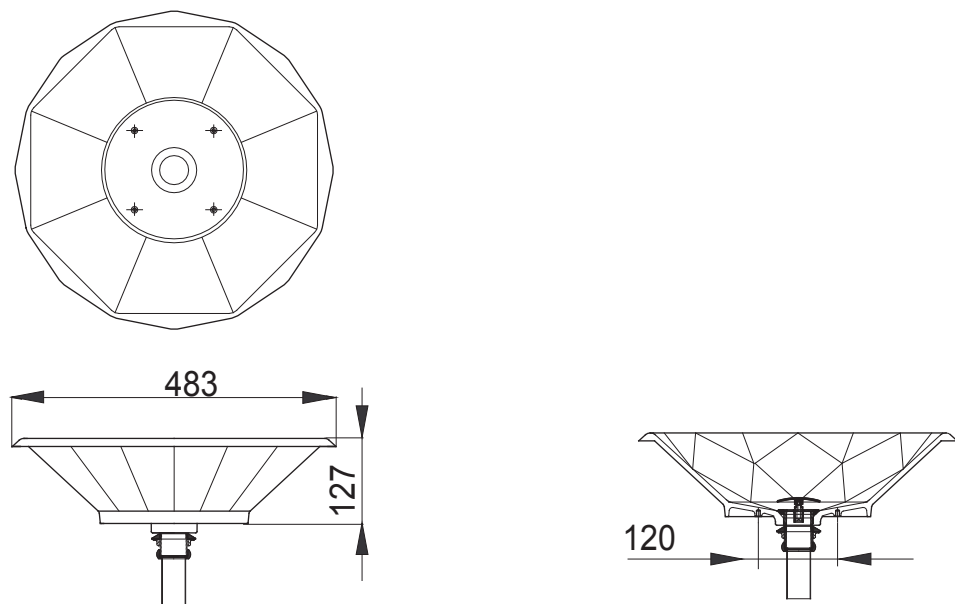

FKS07W

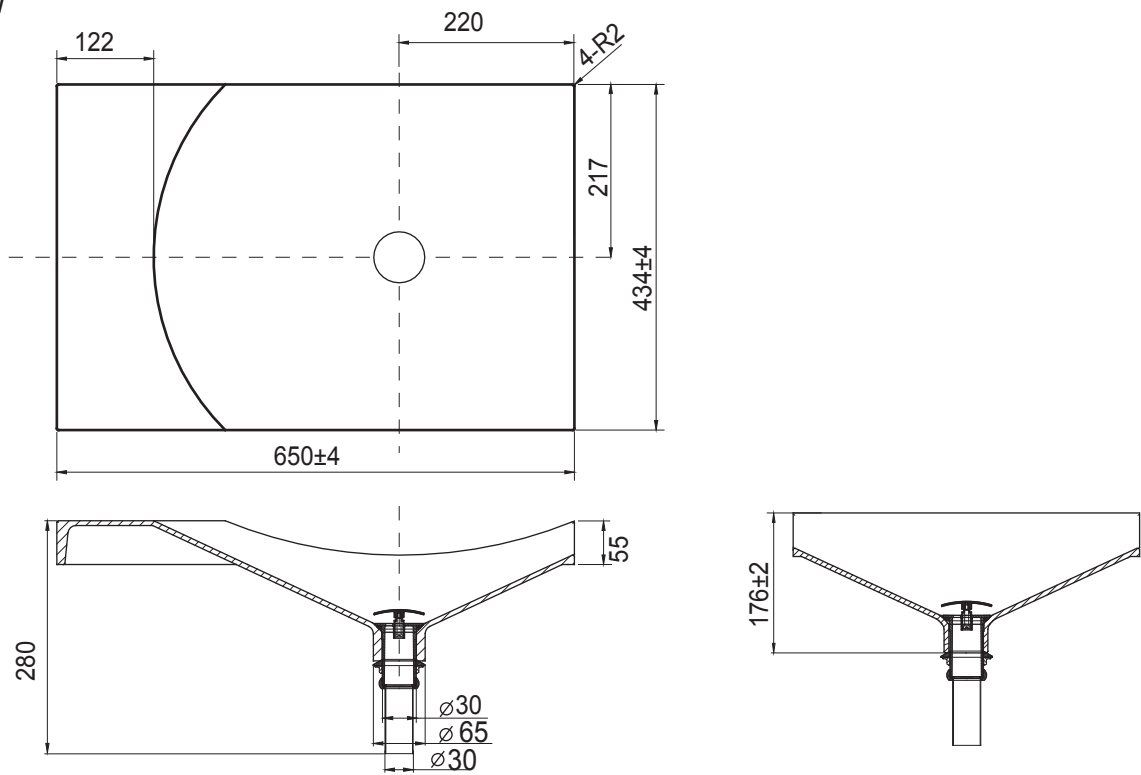

FKS08W

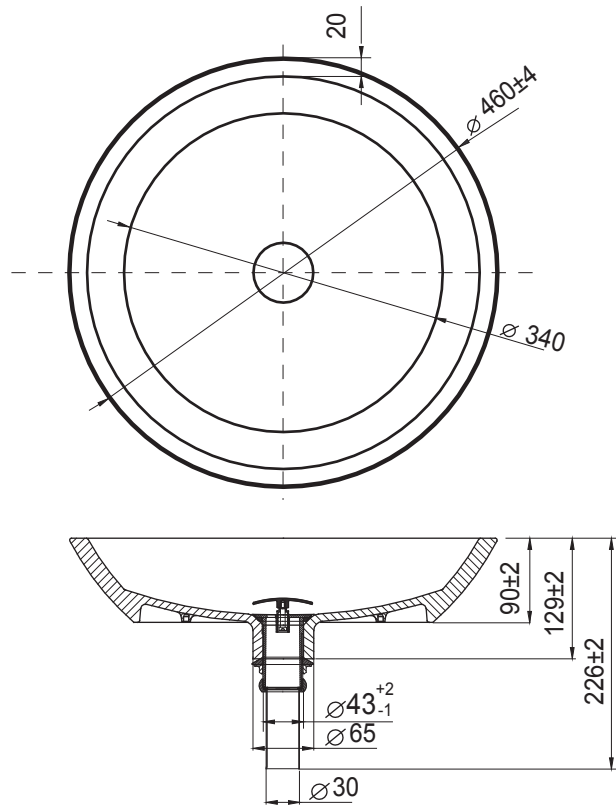

### 3-3、切割图纸

FKS02W

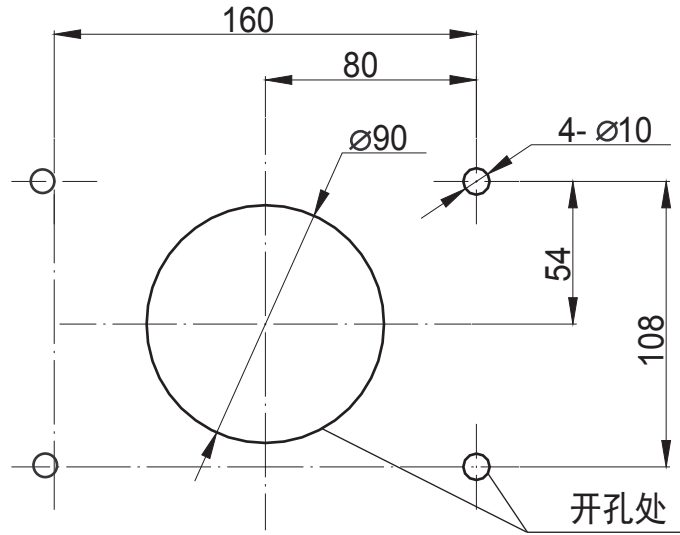

FKS03W

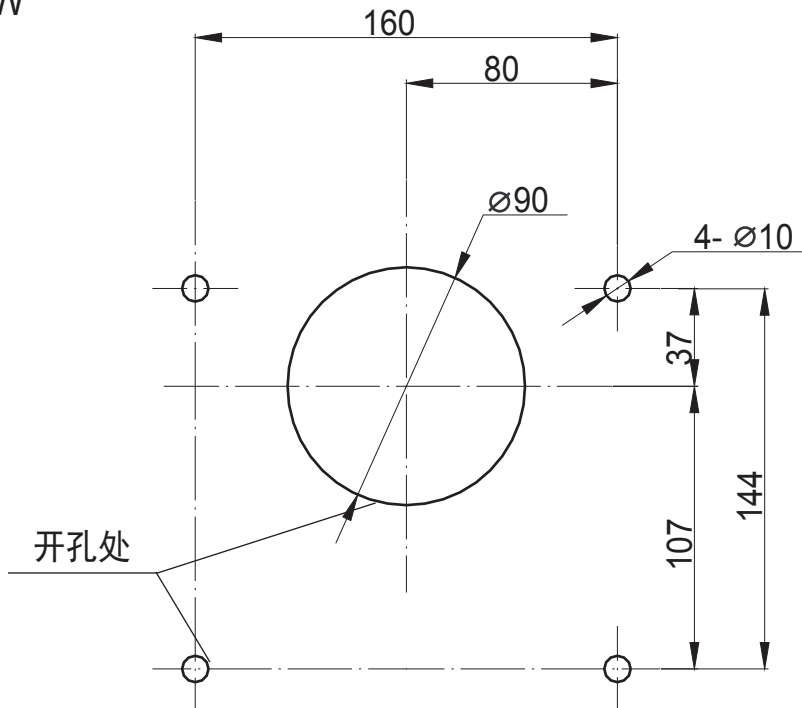

FKS06W

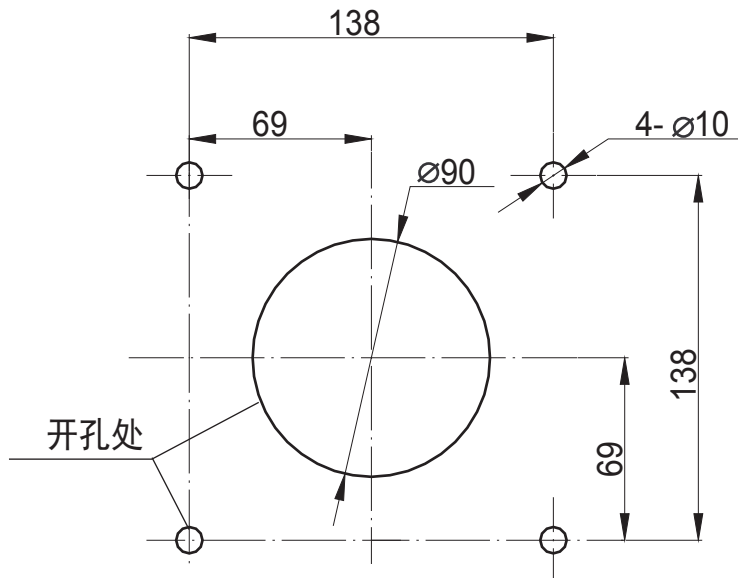

FKS07W

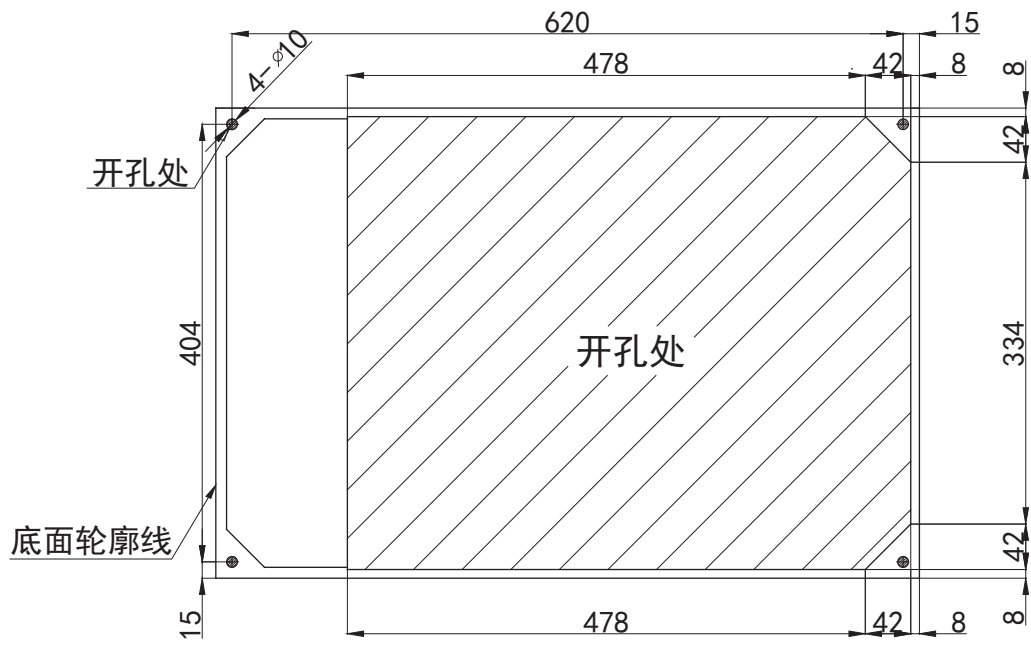

FKS08W

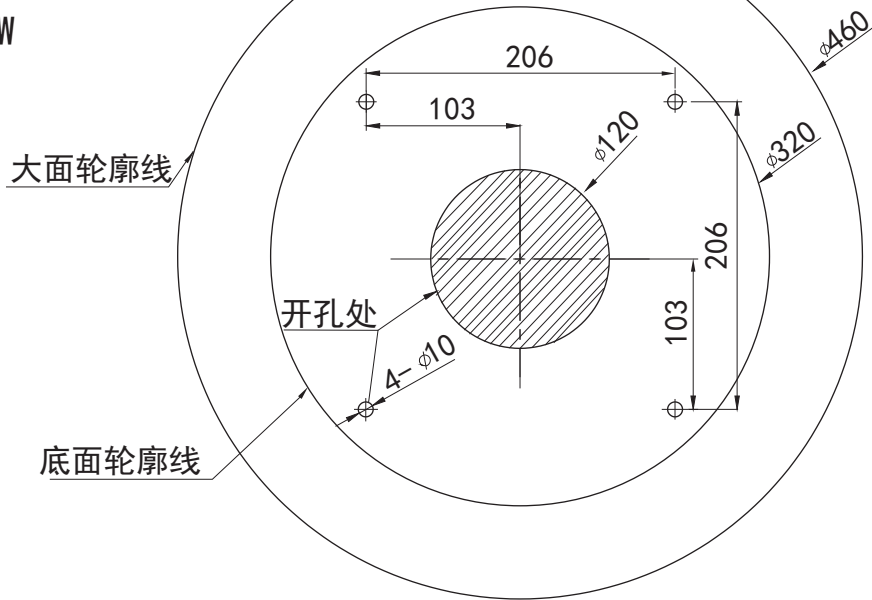



### 3-4、安装完成图

以FKS02W的台下、台上、桌上安装为例

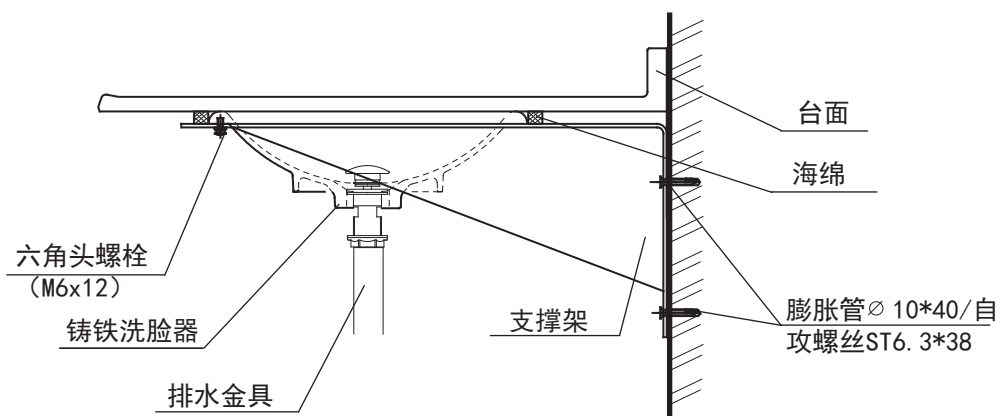

台下盆安装部件

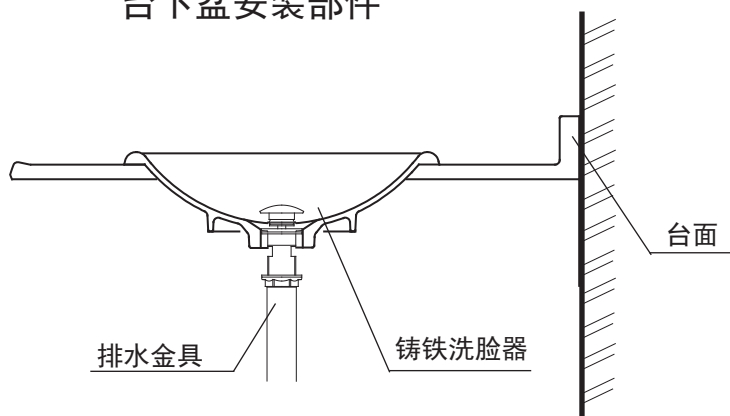

台上盆安装部件

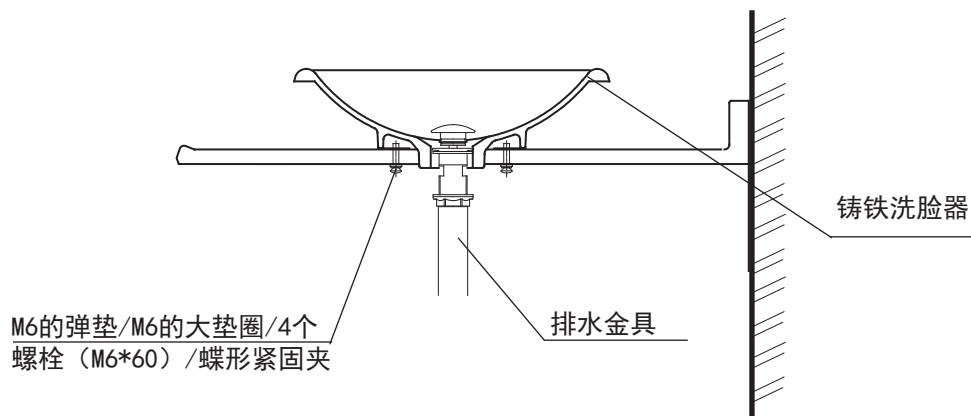

桌上盆安装部件

安装部件（水龙头需要另外购买）

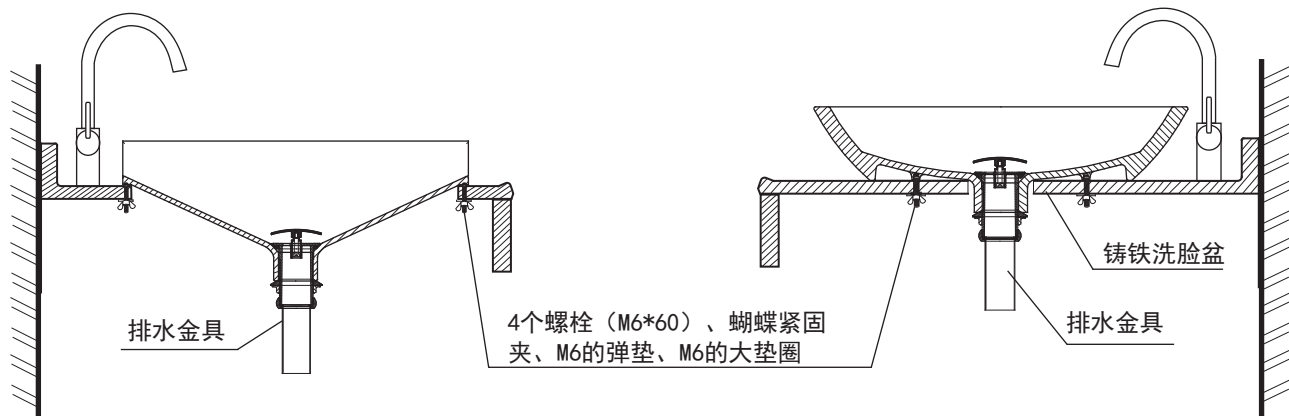

FKS07W

FKS08W

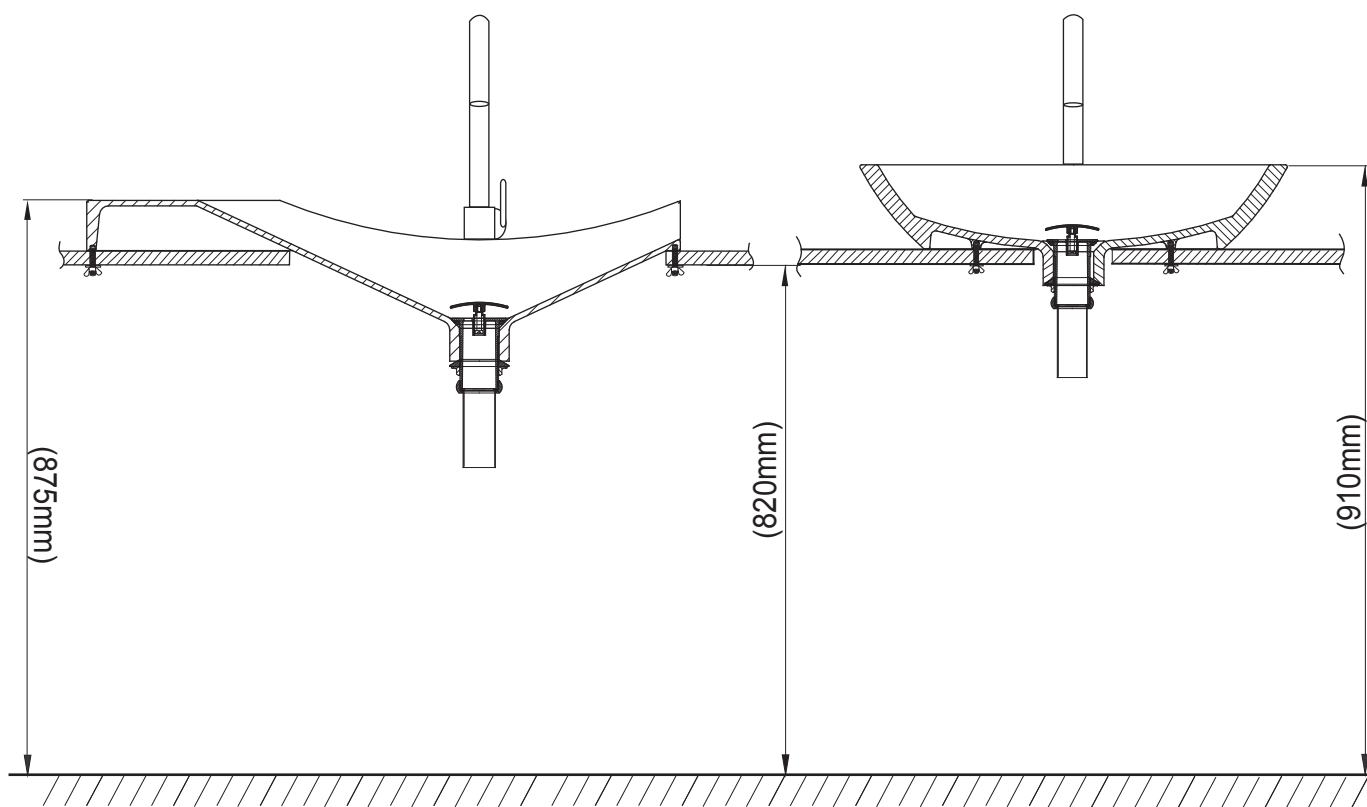

# 4、安装步骤

## 4-1、洗脸器的安装

### A 台下盆安装：

1. 根据安装的龙头和台面尺寸，正确切割龙头安装孔。

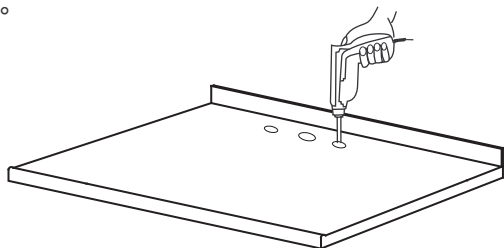

2. 用笔沿洗脸器边缘将洗脸器的轮廓描绘在台面上。

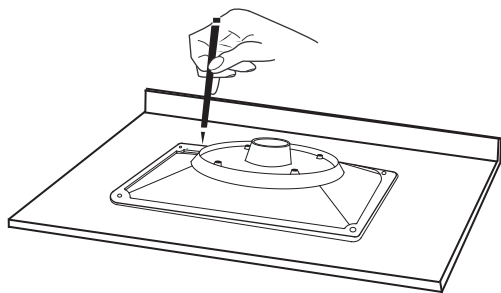

注意：①、洗脸器在台面上的安装位置应考虑到安装龙头的尺寸。如太靠近墙面，可能会使排水提拉杆无法安装或不能正常使用。  
②、建议洗脸器到墙面距离为100mm台面上表面到地面的距离为820mm。

3. 在画好的轮廓线的内侧加一定的余量钻一小孔，切割出一个小于轮廓线周边25mm的安装口，四倒角尺寸是R=10mm。

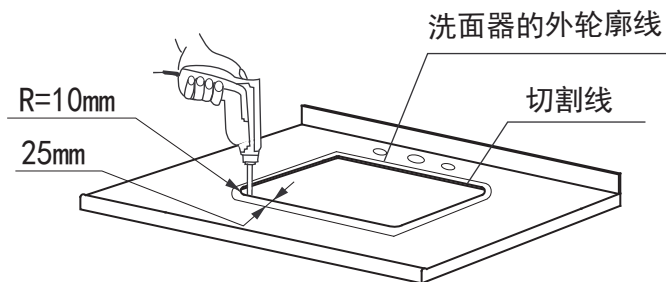

4. ①、根据洗脸器台下安装孔的尺寸，确定支撑金具之间间距。将膨胀管的打孔位置在墙上标出；

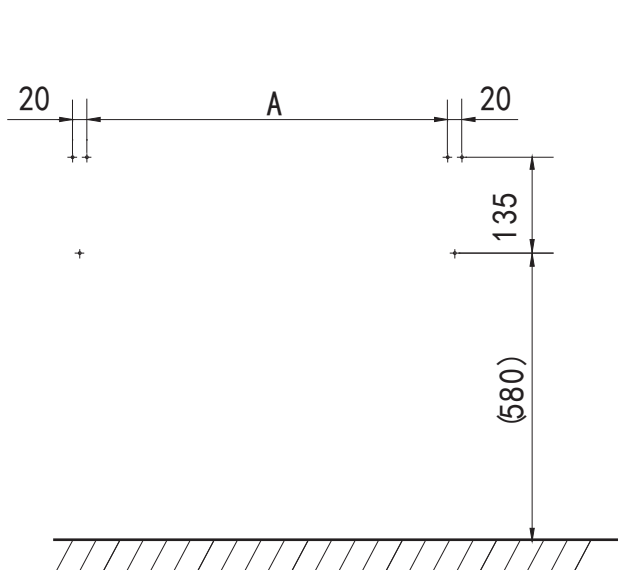

品番	A (mm)
FKS02W	536
FKS03W	578

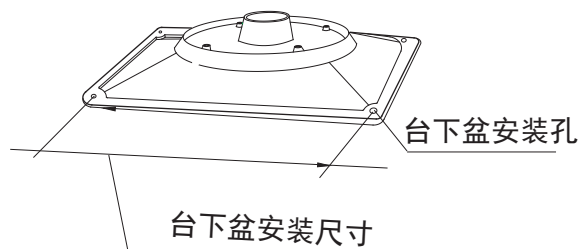

注意：① ( ) 内的数字是建议数字。

- ②、在记号处用  $\phi 10\text{mm}$  的电转打6个  $\phi 10 \times 40$  的孔（图A）；
- ③、把膨胀管用锤子敲进开好的孔内（图B）；
- ④、用ST6. 3\*38的自攻螺丝 把支撑架紧固在墙体上的膨胀管内（图C）。

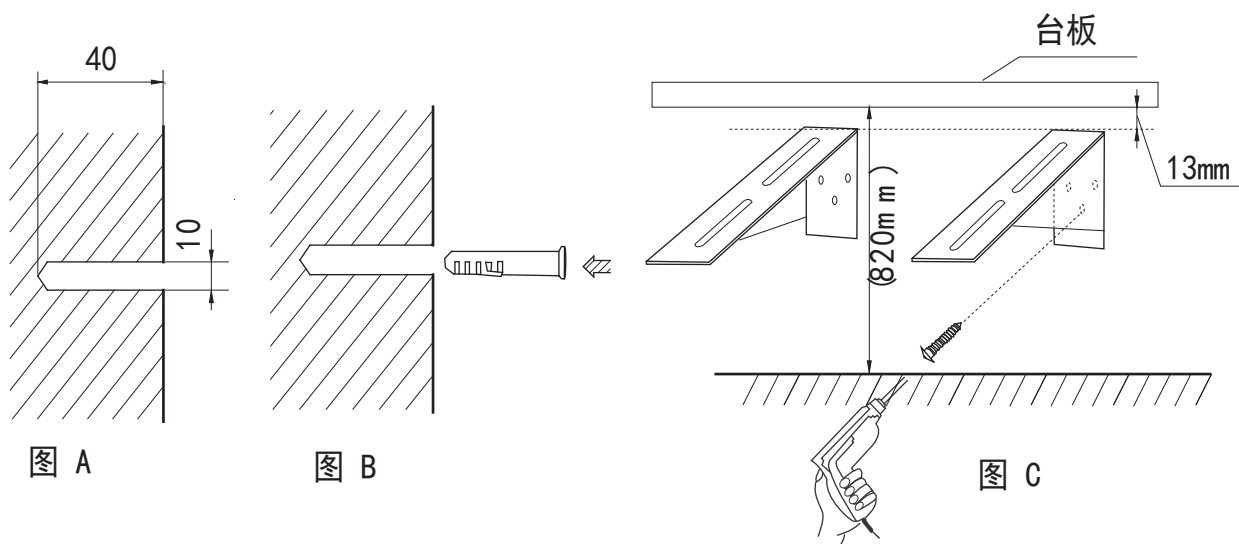

5. 把洗脸器暂放入已开好的台面安装口内，确定位置，检查间隙。

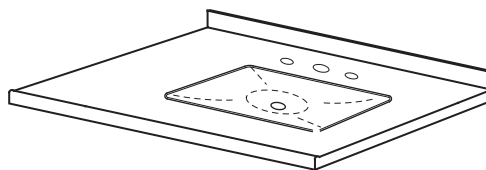

6. 检查校验后，把洗脸器拿出，放平，在洗脸器边缘口按图示(1)贴上海绵，把洗脸器小心的放入步骤4安装好的支撑架上，用六角头螺栓连接（注意：暂时不要紧固，保持洗脸器可以前后移动），再安装台板，移动洗脸器，跟先前的记号相校准，旋紧螺栓，使洗脸器与台面紧密连接。

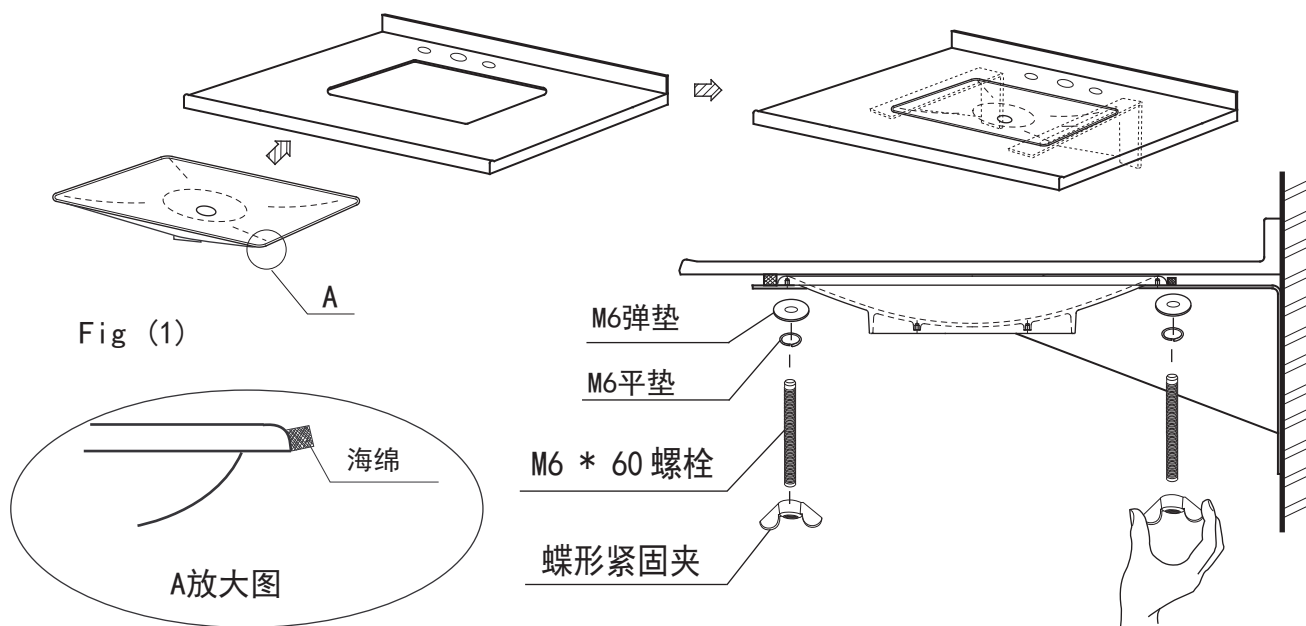

7. 在洗脸器和台板之间的间隙处打上硅胶.

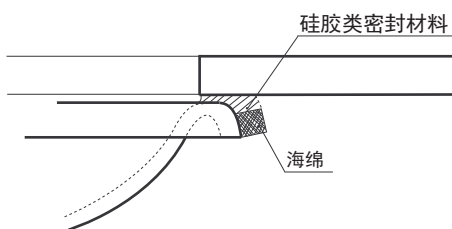
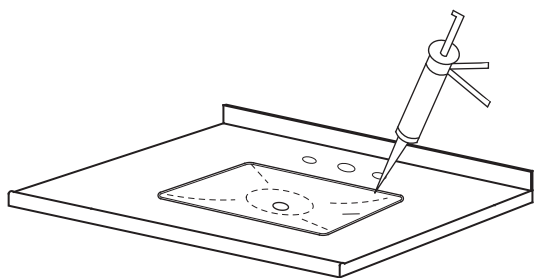

- 注意：①、间隙处要充满硅胶,但是硅胶不能冒出台面的开孔处,如果冒出,请及时清理  
②、禁止使用环氧树脂胶。

8. 等密封材料硬化后。将龙头按照说明书上的要求及步骤安装到台面上。

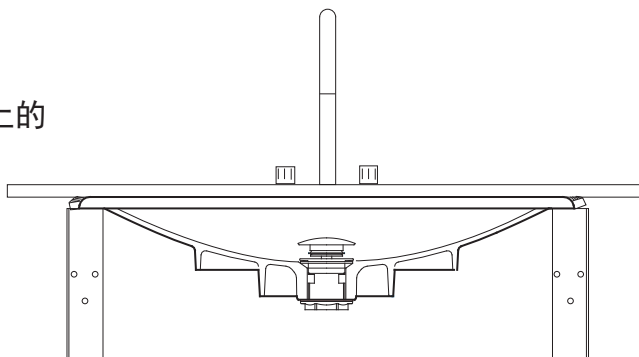

## B 台上盆的安装

1. 根据安装的龙头和台面尺寸,正确切割龙头安装孔。

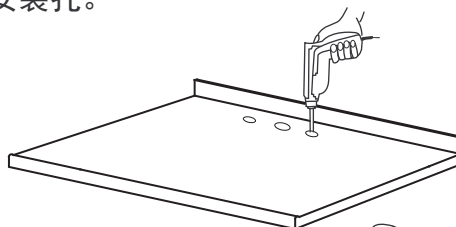

2. 用笔沿洗脸器边缘的轮廓描绘在台面上。

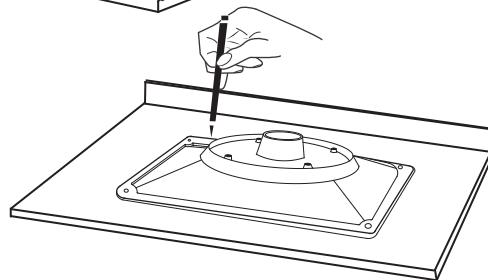

- 注意：(1) 洗脸器在台面的安装位置应考虑到安装龙头的尺寸。  
(2) 建议台面上表面带地面的距离为820mm。

3. 切割出一个小于轮廓线周边 $13 \pm 2\text{mm}$ 的安装口。

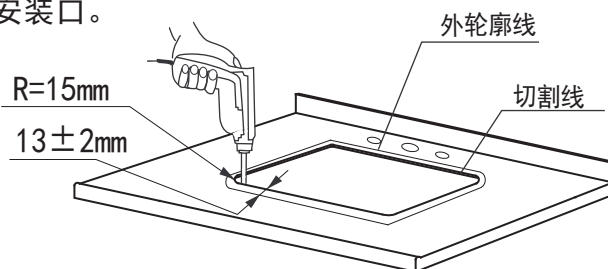

4. 把洗脸器上放入已开好的孔。

5. 在洗脸器和台板之间的间隙处打上硅胶。

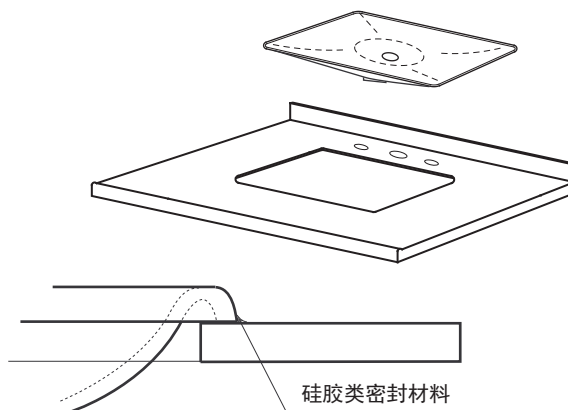
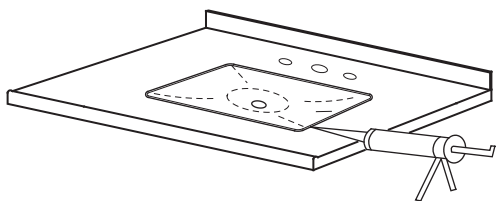

注意：①、间隙处要充满硅胶,但是硅胶不能冒出台面的开孔处,如果冒出,请及时清理

②、禁止使用环氧树脂胶。

### C 桌上盆安装步骤：

1. 先用剪刀沿着安装图纸中的轮廓线剪切。



2. 把剪切好的安装图纸贴付在台板上,参考图纸来确定水龙头的安装孔。(水龙头具体开孔尺寸参考水龙头的安装说明书的尺寸说明)。

水龙头孔

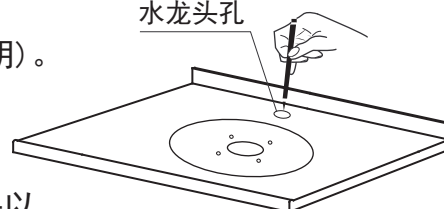

注意：(1) 安装图纸贴付在台面的位置请根据安装龙头以及洗脸器在台面上的位置自行决定。

(2) 建议台面上表面到地面的距离为820mm。

3. 根据贴付于台板的图纸,用 $\phi 10$ 的钻头打孔,切割出水龙头孔、安装孔、固定孔,并修饰切割边缘。

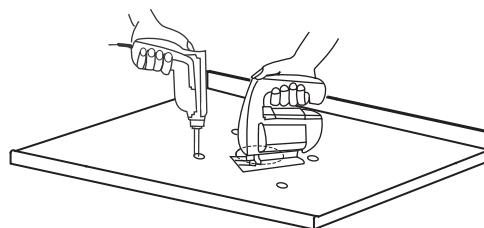

注意：(1) 开孔时,先沿开孔线的内侧钻小孔,再沿开孔线切割安装孔。

(2) 水龙头的开孔尺寸一定要正确,否则可能会导致水龙头无法正常使用。

4. 把洗脸器上放入已开好的孔。

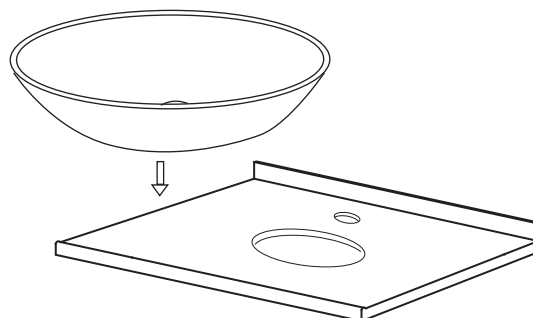

5. 用M6的螺母，M6的弹垫，M6的大垫片，M6\*60的螺栓各4个把洗脸器和台板紧固。

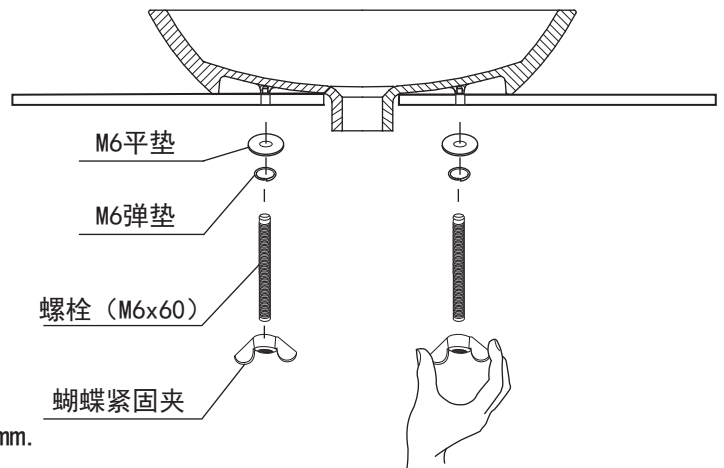

\* 建议：台板的厚度要小于50mm, 大于20mm.

6. 在洗脸器和台板之间的间隙处打上硅胶.

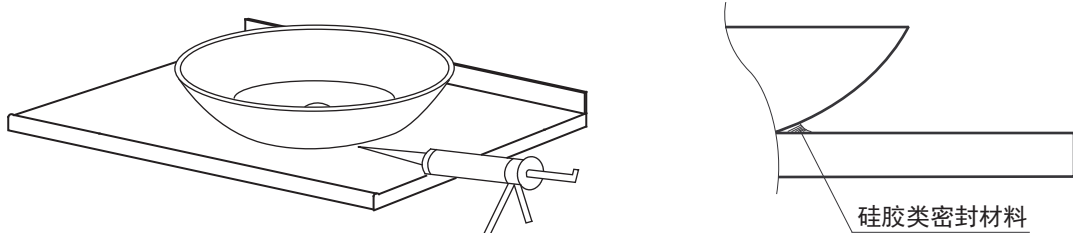

注意：①、间隙处要充满硅胶, 但是硅胶不能冒出台面的开孔处，如果冒出，请及时清理  
②、禁止使用环氧树脂胶。

## 4-2、排水金具、进水件和排水件的安装

### 1、安装排水金具：

第一步：先把10穿过9，然后把10于1紧固；

第二步：把组装好的9拧到3的中孔上，按顺序把2、3放在洗面器上面的开孔处；

第三步：从洗面器的下面，把4、11穿过3，用5固定在3上；

第四步：把7、8穿过6，然后用6固定在3上。

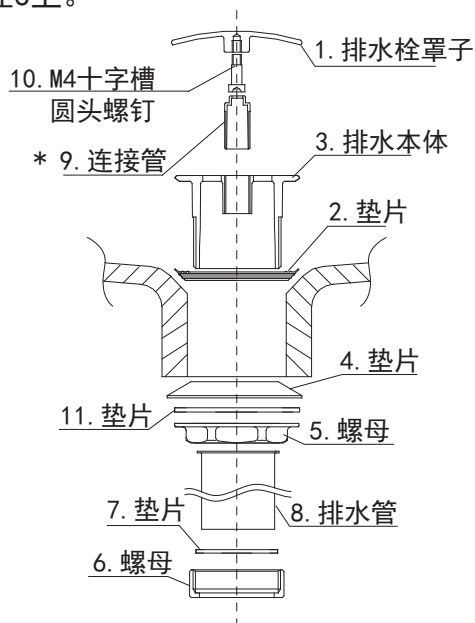

\* 注意：1. 连接管的螺纹是反方向螺纹，安装时左转紧固安装。

2. 安装完成后，确认排水金具是否漏水。如果漏水，确认螺母是否拧紧，部件是否全部按图式顺序正确安装。

2. 连接进水件和排水件(客户准备)。

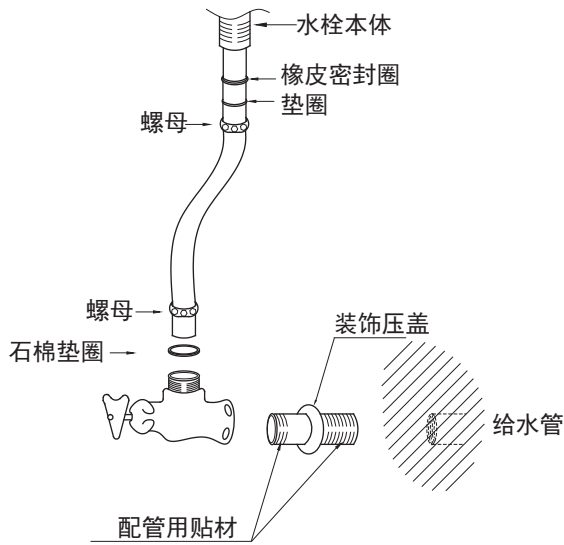

进水件安装详图

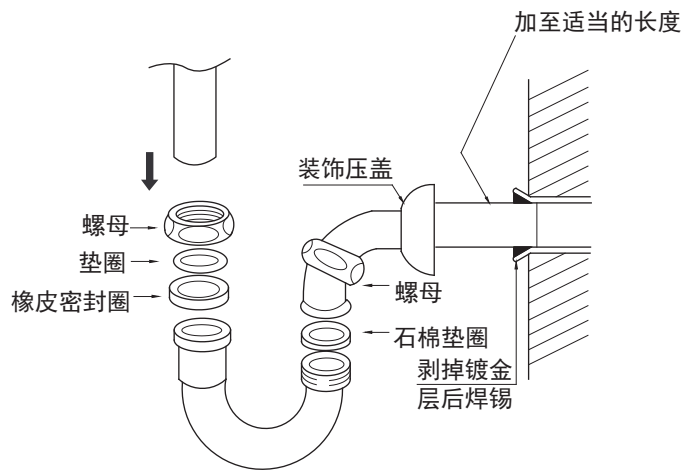

排水件安装详图

- \* 注意：1. 进水管和排水管连接要牢固。
- 2. 安装完成后，用软布擦洗干净洗脸盆表面、水龙头及排水金具。

3. 确认排水金具、连接管之间是否漏水。如果漏水，检查螺母是否拧紧，垫片、垫圈等部件是否已经安装，安装顺序是否正确。